



Knipmode

blad 1 van 1 / Seite 1 von 1

– NADEN AANTEKENEN EN VERSTEVIGEN NÄHTE ANZEICHNEN UND VERSTÄRKEN	1
– NADEN STIKKEN, AFWERKEN EN STRUKEN NÄHTE STEPPEN, VERSÄUBERN UND BÜGELN	2
– SPECIALE STOFFEN EN TECHNIEKEN	5
– DOORSTIKKEN	7
– ZAKKEN TASCHE	8
– BELEG BESATZ	11
– HALSBOORD EN KRAGEN STEHKRAGEN/KRAGEN	12
– MOUWEN ÄRMEL	14
– BIEZEN EN BANDJES BLENDE EN PASPEL	17
– DUBBEL STIKKEN EN KEREN DOPPELNÄHTE UND WENDEN	18
– KNOOPSGATEN EN KNOPEN	20
– RITSEN EN GULP REISSVERSCHLÜSSE/HOSENSCHLITZE	21
– TAILLEBANDEN BUNDVERARBEITUNG	24
– PLOOIEN FALTEN	26
– RIMPELEN EINREIHEN/KRÄUSELN	27
– TUNNEL TUNNEL	28
– SLUITBIEZEN SCHLITZ ALS VERSCHLUSS	29
– TRICOT BOORDEN STRICKBÜNDCHEN	30
– VOERING FUTTER	32
– ZOMEN SÄUME	33



Knipmode

blad 1 van 34 / Seite 1 von 34

NADEN AANTEKENEN EN VERSTEVIGEN NÄHTE ANZEICHNEN UND VERSTÄRKEN

NADEN AANTEKENEN

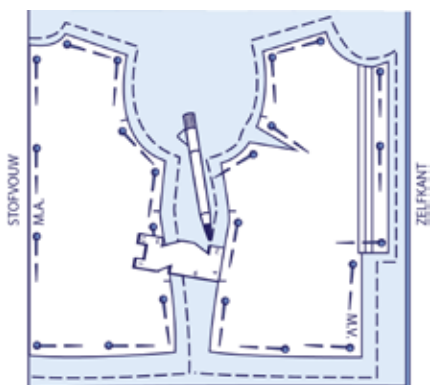

Teken met een liniaal of zoommaatje en een kleermakersplood de naden en zoom rondom de patroondelen op de stof. • Teken voor ronde naden en beleggranden 1 cm, bij de armgaten 1 cm, eventueel naar de schouderkop verlopend tot 3 cm, bij mouwkoppen 2 cm, bij de overige naden 2 à 3 cm naad aan en teken bij de zoom 4 à 6 cm zoom aan.

NÄHTE ANZEICHNEN

Mit einem Lineal oder Saumlineal und einer Schneiderkreide die Nähte und Säume rund um die Schnittteile auf den Stoff zeichnen. Für runde Nähte und Besatzkanten 1 cm, beim Ärmelausschnitt 1 cm, eventuell zum Schulteransatz hin bis 3 cm, bei den Ärmelkugeln 2 cm, bei den übrigen Nähten 2 bis 3 cm Nahtzugabe anzeichnen, und für die Säume 4 bis 6 cm anzeichnen.

VERSTEVIGEN

Voor meer vormvastheid worden verschillende delen van een kledingstuk verstevigd met Vlieseline. Deze versteviging heeft aan één kant een lijmlaag.

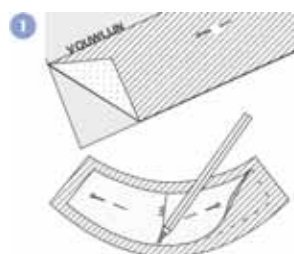

1. Knip de versteviging even groot als het stofdeel, leg het met de plakkant op de verkeerde kant van de stof en strijk de lagen voorzichtig met de strijkbout op elkaar vast (zie de gebruiksaanwijzing).

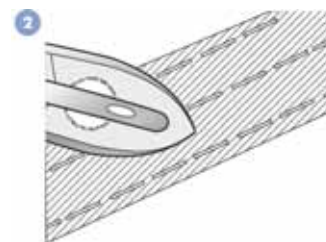

2. 'Vlieseline Plak- en Vouw om'. Voor de rechte tailleband is er speciale versteviging met gestanste gaatjes. Deze gaatjes geven de stik- en vouwlijn aan.

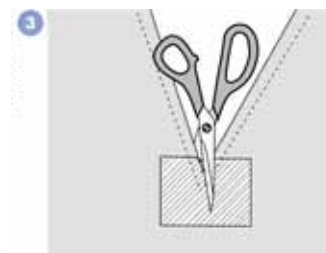

3. Vlieseline is ook geschikt om plekken die door inknipjes kwetsbaar worden extra tegen rafelen of uitscheuren te beschermen.

	Goede kant		Rechte Stoffseite
	Verkeerde kant		Linke Stoffseite
	Verstevigde kant		Verstärkte Stoffseite

Knipmode

blad 2 van 34 / Seite 2 von 34

NADEN STIKKEN, AFWERKEN EN STRIJKEN NÄHTE STEPPEN, VERSÄUBERN UND BÜGELN

NADEN STIKKEN

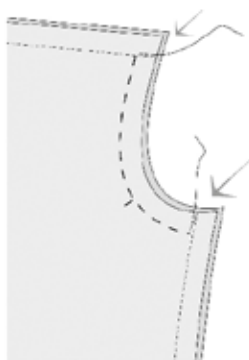

Leg vóór het stikken van de naden de delen met de goede kanten op elkaar, tenzij anders vermeld. Stik aan het begin en het einde van de naad \pm 1 cm heen en terug voor het aan- afhechten.

NADEN IN REKBARE STOFFEN DEHNBARER STOFF

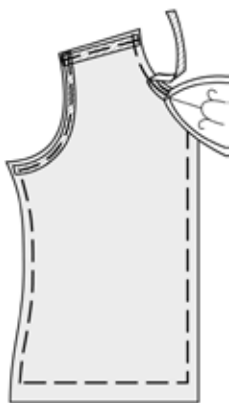

De naden van rekbaar stoffen bij de hals, schouders en armsgatranden mogen niet rekken. Om daarvoor te zorgen kun je Vlieseline Naadband gebruiken. • Strijk het Naadband aan de verkeerde kant midden over de patroonlijn. Stik de naden met een gewone steek (middelgroot) en zet de spanning iets losser.

Die Nähte dehnbare Stoffe an Halsausschnitt, Schulter und Ärmelausschnitten dürfen sich nicht dehnen. Daher Vlieseline Nahtband verwenden. Das Nahtband auf der linken Stoffseite mittig über die Nahtlinie bügeln. Die Nähte mit normalem Stich (mittlere Stichlänge) steppen; die Spannung etwas lockerer einstellen.

STIKKEN

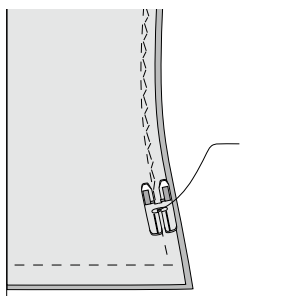

Stik naden die elastisch moeten blijven, zoals lengtenaden van tricot of gebreide stoffen met een flauwe zigzagsteek óf stretchsteek.

Stel voor de speciale stretchsteek de naaimachine in. • Controleer of de steeklengte en de draadspanning goed afgesteld zijn. Trek hiervoor aan een gestikte naad. • Knapt de draad? Dan is de naad niet elastisch genoeg. Stel de steeklengte en/of de spanning iets losser in.

Dehnbare Stoffe stets mit dehnbarem Stich (z. B. Trikotstich oder einem flachen Zickzackstich) nähen.

KRUISNAAD STIKKEN SCHRITRNAHT STEPPEN

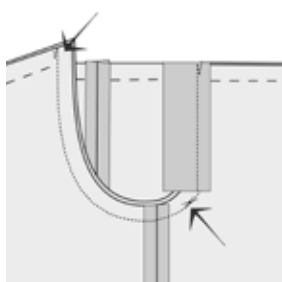

Voordat je een kruisnaad stikt, keer je eerst de ene pijp en stopt hem in de andere. • Stik de kruisnaad of stik hem bij de gulf verder. Keer de pijpen.

Ein Hosenbein wenden und in das andere schieben. Schrittnaht steppen und Hosenbeine wenden.

NADEN UITDUNNEN

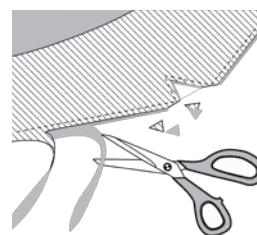

1. Knip voor het keren van dubbel gestikte delen de naden ongelijk af: de Vlieseline naad op 0,5 cm en de andere naad op 0,75 cm. Knip ook de naden bij de hoekjes schuin langs het puntje af.

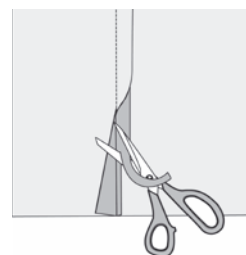

2. Knip bij dichtere stoffen alle naden, die naar één kant gestreken worden voor het doorstikken ongelijk af. Knip de naad die meteen onder het pand ligt het smalste af. Zo voorkom je een lelijke dikke naad.

WANNEER WERK JE NADEN AF

Je kunt de naden van je kledingstuk op verschillende manieren afwerken zoals met een zigzagsteek of locksteek, met een kartelschaar, met biaisband etc.

Maar wanneer werk je de naden van je kledingstuk af?

Dit hangt bij elke kledingstuk af van de werkvolgorde. De meest logische volgorde is ze na het stikken en strijken meteen af te werken, zodat je overal nog bij kunt komen. Om die reden werk je de buitenrand van de verstevigde delen ook eerst af.

Wanneer werk je de naden samen af en wanneer apart?

Dit ligt aan de stof en het model. Bij tricot, jeans, katoenen en overige dunne stoffen worden de naden vaak samen afgewerkt. Dit geldt ook voor het doorstikken van de naden. Bij wollen of dichtere stof worden de naden altijd apart afgewerkt, zo voorkom je een lelijke dikke naad.

Knipmode

blad 3 van 34 / Seite 3 von 34

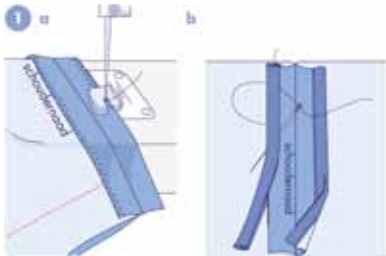

1. Werk de naden na het stikken en strijken af bijvoorbeeld met een zigzagsteek (1a) of met biaisband (1b).

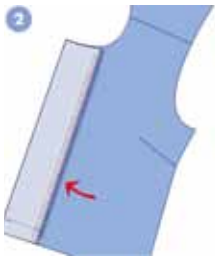

2. Werk de buitenrand van het verstevigde belegdeel eerst af voordat je hem op de zoomlijn vast stikt.

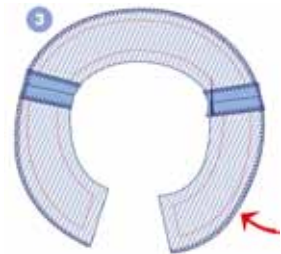

3. Werk de buitenrand van de hals- of armsgatbeleggen na het stikken van de schouder- en/of zijnaden af.



4a. Werk de buitenrand van de zak eerst af en vouw daarna het aangeknijpte beleg naar binnen.



4b. Stik eerst de kleppen op elkaar en werk pas na het keren van de klep de aanzetrand van de klep dubbel af.

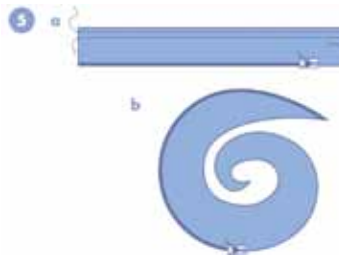

5. Werk, eventueel met een locksteek eerst de buitenrand van ruches, stroken (5a) en volants (5b) af, zo heb je niet het hele kledingstuk onder je machine liggen.

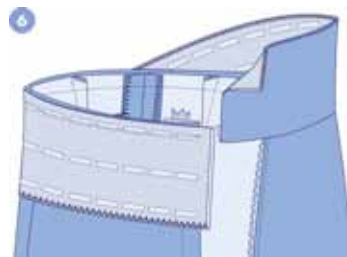

6. Werk eerst de onderrand van de tailleband af, zo heb je niet het hele kledingstuk onder je machine liggen.

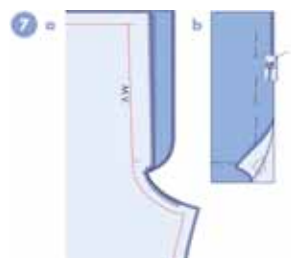

7. Werk eerst de splitranden en de kruisnaad voor het stikken van de kruisnaad en het inzetten van de rits af. Het is n.l. lastig als

de rits er al inzit om dan de naden nog af te werken (7a). Werk de splitreep na het dubbelvouwen samen af (7b).



8. Werk bij een sjaalkraag de schouderaden na het stikken, strijken en schuin inknippen naar de patroonlijn af. Je kan later bij het aanstikken van de kraag niet meer bij het hoekje komen.

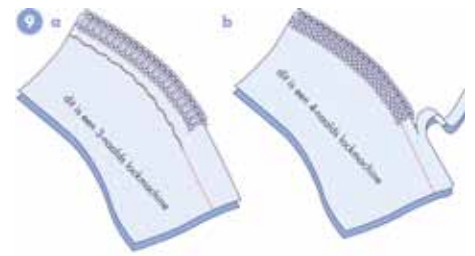

9a. Bij tricotstoffen worden de naden bijna altijd samen afgewerkt. Stik de naden volgens de werkvolgorde, strijk en werk de naden samen met een flauwe zigzagsteek of locksteek af.

9b. Wanneer je een 4-draads lockmachine hebt, kan je de naden in één keer stikken en afwerken. Let wel op dat je goed de patroonlijn aanhoudt.

Let op Jersey is wel rekbaar maar veel dikker, hierbij is het mooier om de naden apart met een locksteek af te werken.

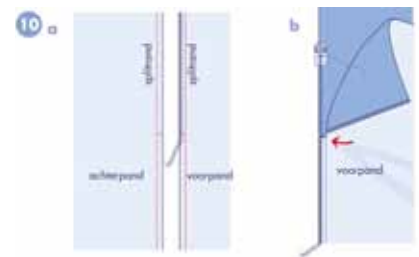

10a. Heb je een rits in de zijnaad en wil je de naden toch samen afwerken? Werk eerst de voorrand van de splitrand met een flauwe zigzagsteek of met een locksteek af.

	Goede kant		Rechte Stoffseite
	Verkeerde kant		Linke Stoffseite
	Verstevigde kant		Verstärkte Stoffseite

Knipmode

blad 4 van 34 / Seite 4 von 34

10b. Stik de zijnaden vanaf het splitteken. Knip daarna 1 cm onder het splitteken de naad alleen aan de voorrand tot de patroonlijn in. Werk de zijnaad samen af en werk aansluitend de achterrand van de splitrand apart af met zigzag- of een locksteek.

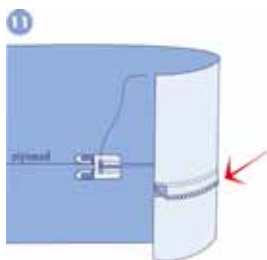

11. Werk de naden die met een enkel of dubbel stiksel zijn doorgestikt samen met een zigzagsteek af.



12. Werk de binnenzakken na het op elkaar stikken samen af. Werk daarna de naden van het kledingstuk af, stik hierbij een rand van de zak mee.



13. Werk na het inzetten en strijken van de mouw, de naden van de mouw en het armgat samen af.



14. Voering of stoffen die niet rafelen kan je met een kartelschaar knippen, doordat de naden niet afgewerkt hoeven te worden bespaar je op deze manier veel tijd.

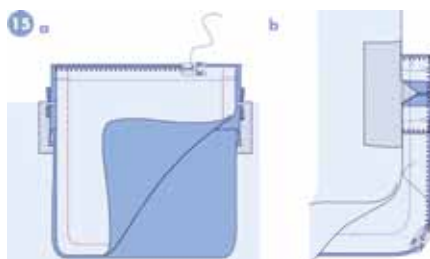

15a. Werk de onder- en boven- zak samen met de paspelstroken af.
15a. Werk de onder- en bovenzak na het op elkaar stikken langs de zijranden en onderrand samen af.

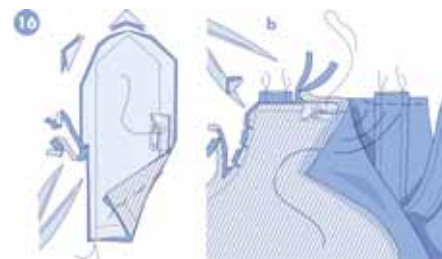

16. Wanneer delen dubbel gestikt worden zoals: epauletten, schouderbanden, panden etc. hoeven deze naden niet afgewerkt te worden. Deze naden worden smal afgeknipt en daarna worden deze delen of panden gekeerd, zodat je niet meer tegen de naden aankijkt.

NADEN STRIJKEN

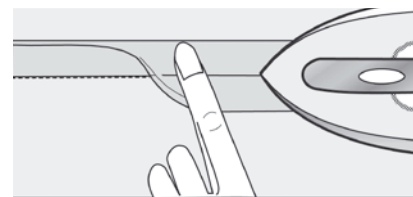

Strijk de naden na het stikken meteen open dat geeft het mooiste resultaat. Ook wordt hiermee voorkomen dat er later verdikkingen ontstaan bij de naden die elkaar kruisen.

- Strijk de figurnaden plat.

	Goede kant		Rechte Stoffseite
	Verkeerde kant		Linke Stoffseite
	Verstevigde kant		Verstärkte Stoffseite

Knipmode

blad 5 van 34 / Seite 5 von 34

SPECIALE STOFFEN EN TECHNIKEN

BONT OF IMMITATIE BONT

Het is aan te raden eerst een proefmodel te maken, bijvoorbeeld van een restje katoen. • Breng indien nodig wijzigingen in het patroon aan.

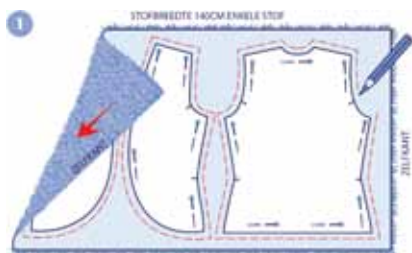

1. Bont met een lange pool wordt altijd enkel geknipt en in één richting. • Bont wordt met de vleug mee geknipt; de haartjes blijven bij een genaaid kledingstuk van boven naar beneden plat liggen. • Het is belangrijk alle patroondelen uit dubbel papier te knippen.

- **Let op** Knip rechter en linker delen.
- Gebruik een goede scherpe schaar.



2. Leg de patroondelen op de verkeerde kant; gebruik eventueel extra lange spelden (48 mm lang). • Teken met kleermakerspotlood de naden langs de buitenlijn van de patroondelen. • Knip de delen aan de verkeerde kant uit; knip heel voorzichtig alleen in het weefsel en knip niet de haartjes door. • Trek heel voorzichtig de randen van elkaar.

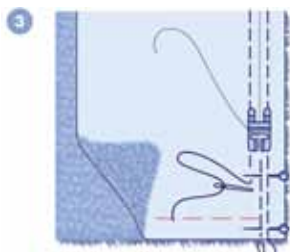

3. Speld de naden met de goede kanten op elkaar; zet de spelden dwars op de naad. • Rijg de naad aan weerszijden van de patroonlijn op elkaar; rijg met kleine steken. • Stik de naad precies tussen de rijglijnen in en stik hierbij met de vleug mee; gebruik voor dikkere kwaliteiten een rolvoetje. • Strijk de naad heel voorzichtig aan de verkeerde kant met weinig druk open; strijk hiervoor eerst op een proeflapje.

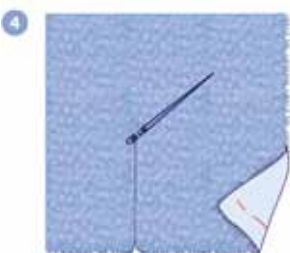

4. Haal de haartjes die in het stiksel zijn gestikt voorzichtig aan de goede kant met een stompe naald los.

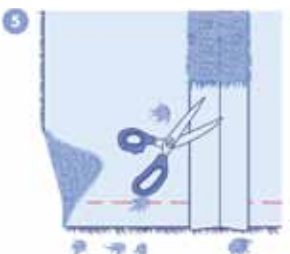

5. Bij stoffen met lange bontharen, knip je na het stikken de bonthaartjes voorzichtig van de naadbreedtes af. Zo voorkom je een lelijke dikke naad.

LEER, SKAI OF IMMITATIE LEER KNIPPEN

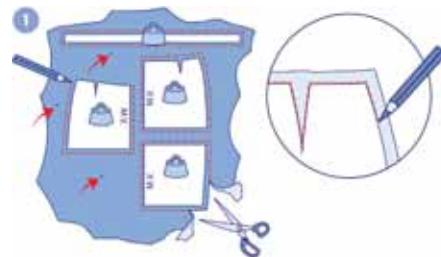

1. Gebruik een goede scherpe schaar. • Leer en suède moeten altijd enkel geknipt worden. Let op Suède heeft een vleug, knip dus alle patroondelen in één richting. • Leg de patroondelen op de goede kant, let op beschadigingen of gaatjes. • Houd de patroondelen op zijn plaats door een zwaar voorwerp op de patroondelen te leggen. • Teken met kleermakerspotlood de naden rondom de patroondelen aan. Knip de delen uit.

Suèdine, skai of imitatie leer koop je per meter. • Knip daarom de patroondelen volgens het knipvoorbeeld uit. • Leg de patroondelen op de suèdine, skai of imitatie leer. • Houd de patroondelen op zijn plaats door een zwaar voorwerp op de patroondelen te leggen. • Teken met kleermakerspotlood de naden rondom de patroondelen aan. • Knip de delen uit.

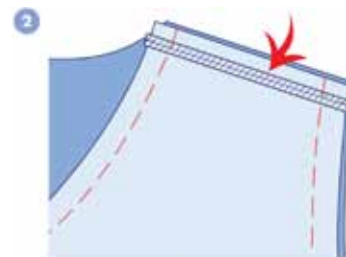

2. Voor leer en suède is er speciaal Vlieseline LE 420 te koop om taillebanden, kragen en beleggen eventueel te verstevigen. • Suède rekt meer in de breedte dan in de lengte. • Nu kun je eventueel bij het stikken van de schouder- of halsnaden Vlieseline Naadband meestikken voor de stevigheid en om eventueel het schuiven bij stikken te voorkomen.

	Goede kant		Rechte Stoffseite
	Verkeerde kant		Linke Stoffseite
	Verstevigde kant		Verstärkte Stoffseite

Knipmode

Gebruik nooit spelden of een rijgdraad, dat laat gaatjes na die niet meer weg te werken zijn. • Gebruik hiervoor in de plaats plakband of paperclips. • Deze zijn naderhand makkelijk te verwijderen en laten geen sporen na.

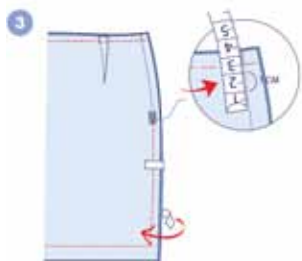

3. Gebruik bij het stikken op de machine een leernaald en een voetje van kunststof. • Leer, suède en alle soorten suédine glijdt dan gemakkelijker onder het voetje door. • Stel de naaimachine in. • Zorg dat de druk op het voetje niet te groot is en stel de steeklengte in op 3 steken per cm; niet meer, want als de steken kleiner zijn komen de gaatjes te dicht op elkaar en is de kans op scheuren van het materiaal groter.



4. Het is beter om een gestikte naad niet te strijken. • Vouw hem open met de vingers. • Wil je toch strijken? Strijk dan eerst een proeflapje zonder stoom op een lage temperatuur, op de verkeerde kant met een droge doek.

Plak de naden of zomen eventueel met leer- of textiellijm vast, gebruik hiervoor een beetje lijm op de naad of zoomtoeslag en duw deze met de vingers plat.

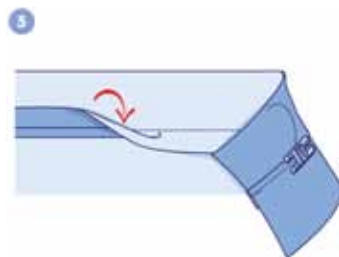

5. Wil je de naden doorstikken? Stik de naad met de goede kanten op elkaar. • Duw de naad open.

• Knip de onderste naad op 0,5 cm en de bovenste op 1,25 cm af. • Vouw de naden naar één kant. • De naden hoeven niet afgewerkt te worden. • Stik de naad eventueel op de goede kant van het kledingstuk door.

PAILLETENSTOF

Maak voor paillettenkleding eerst een proefmodel van een restje katoen of voering.

• Breng de eventuele veranderingen op het patroon aan. • Knip de delen ruim uit de stof. • Breng de patroonlijnen en alle overige tekens en lijnen op de stof met kleermakerspotlood aan. • Probeer dit altijd eerst op een stukje van de dezelfde stof in verband met vlekken.

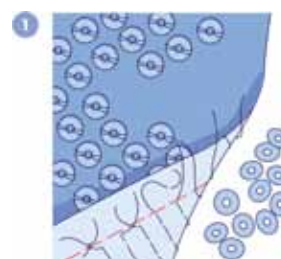

1. Knip voor het stikken de pailletten op de getekende lijn van de stof af. • Knoop de draadjes aan elkaar vast of hecht ze met een naald aan de stof vast.



2. Stik de naden. • Strijk de naden voorzichtig open; gebruik hierbij ter bescherming van de strijkbout een persdoek. • Zet op de goede kant van de stof de pailletten weer op de lege plekken of aan weerszijden van de naad vast.

	Goede kant		Rechte Stoffseite
	Verkeerde kant		Linke Stoffseite
	Verstevigde kant		Verstärkte Stoffseite

Knipmode

DOORSTIKKEN

Er zijn verschillende manieren om door te stikken.

- Knip de naden eventueel ongelijk af. Strijk de naden onder de kant waarop doorgestikt wordt.
- Gebruik bij doorstikken een grotere steek.

enkel stiksel



Enkel stiksel: Houd de zijkant van het naaimachine voetje precies langs de naadrand. Het stiksel komt nu $\pm 0,7$ cm vanaf de naad/rand.

smal op de kant



Smal op de kant: Stik 2 mm vanaf de naad/rand door.

dubbel stiksel

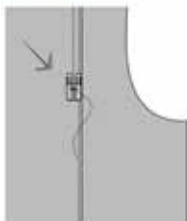

Dubbel stiksel: Stik de naad/rand één keer smal op de kant en daarna met een enkel stiksel door.

plat stikken

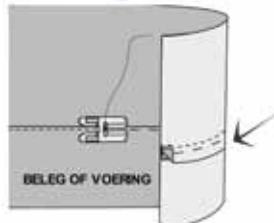

Plat stikken: Knip de naden ongelijk af. • Leg de naden onder het beleg of de voering. Stik het beleg of de voering smal op de kant door; hierdoor valt het beleg of de voering beter naar binnen.

KAPPNAHT

Naht steppen: Untere Nahtzugabe schmal zurückschneiden. Nahtzugaben unter den Besatz oder das Futter legen und schmalkantig absteppen. So fällt der Besatz oder das Futter besser nach innen.

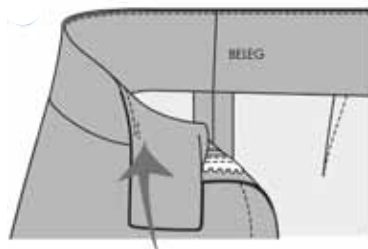

Knipmode

blad 8 van 34 / Seite 8 von 34

ZAKKEN

ZAK IN NAAD TASCHE IN DER NAHT

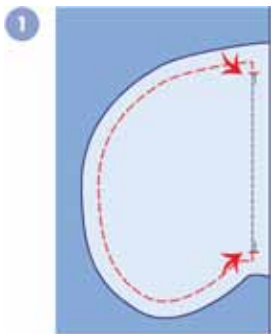

1. Stik een zakdeel tussen de tekens op de goede kant van het voorbeen. • Knip de naad schuin tot de tekens in.

1. Ein Taschenteil zwischen den Zeichen auf die rechte Seite des Vorderbeins steppen. Nahtzugabe schräg zu den Zeichen hin einschneiden.



2a Vouw het zakdeel helemaal naar binnen. Stik de zakingang eventueel smal op de kant door.

2a Taschenteil ganz nach innen falten. Tascheneingriff eventuell knappkantig absteppen.

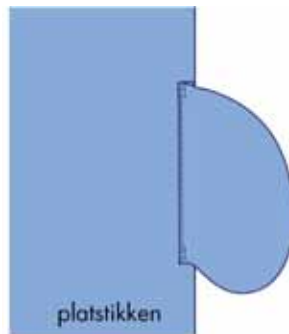

2b Leg de naden onder de zak. Stik de zakingang smal op de kant door; hierdoor valt de zak beter naar binnen.

2b Die Nahtzugaben unter die Tasche legen. Den Tascheneingriff knappkantig absteppen, dadurch fällt die Tasche schöner nach innen.

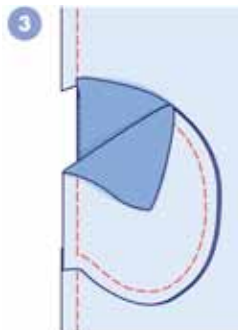

3. Leg het andere zakdeel, op het gestikte zakdeel.
3. Das andere Taschenteil auf das gesteppte Taschenteil legen.

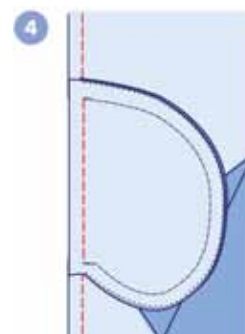

4. Stik de zakken op elkaar.
4. Taschen aufeinandersteppen.

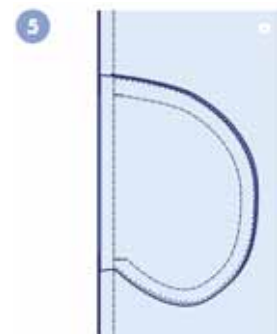

5a Stik de (zij/deel) naad.
5a Die (Seiten-/Teil-)Naht steppen, darauf achten, dass Sie den Tascheneing.



5b Let op dat je de zakingang niet mee stikt. Goede kant zak ziet er uiteindelijk zo uit.

5b Bitte beachten Sie, dass Sie den Tascheneingriff nicht mitsteppen. Die rechte Seite sieht dann so aus.



Knipmode

OPGESTIKTE ZAK AUFGESETZTE TASCHE

Zak 1
Tasche 1

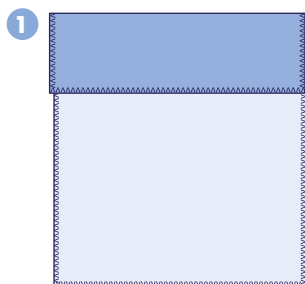

1. Vouw het beleg naar binnen.
1. Den Besatz nach innen falten

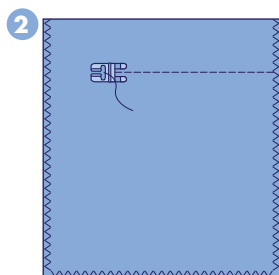

2. Stik het beleg op belegbreedte vast.
2. Die Besatzbreite feststeppen.

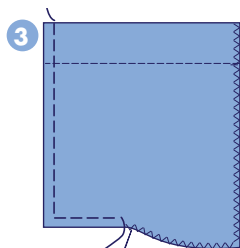

3. Vouw de overige naden naar binnen en rijg ze vast.
3. Die übrigen Nahtzugaben nach innen umlegen und festheften.

Zak 2
Tasche 2

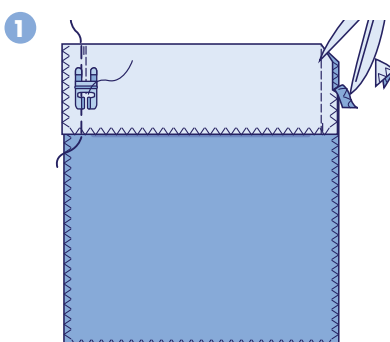

1. Vouw het beleg naar de goede kant. • Stik de belegbreedte af. • Knip de naden ongelijk af. • Knip de naden bij de hoeken schuin af.
1. Den Besatz auf die rechte Seite falten. Die Besatzbreite absteppen. • Die Nähte ungleich abschneiden. Nahtzugaben schräg zu den Ecken hin einschneiden.

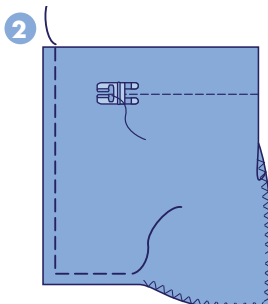

2. Vouw het beleg en de overige naden naar binnen en rijg ze vast. • Stik de zak op belegbreedte door.
2. Den Besatz und die übrigen Nähte nach innen falten und festheften. • Tasche auf Besatzbreite absteppen.

STEEKZAK EINGRIFFTASCHE

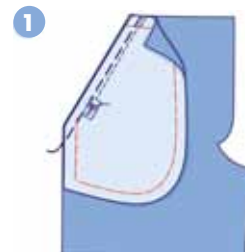

1. Rijg en stik de bovenzak langs de zakingang van het voorpand. Geef bij een ronde zakingang knipjes in de naad.
1. Das obere Taschenteil rechts auf rechts an den Tascheneingriff des Vorderteils heften und annähen.

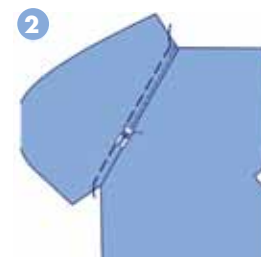

2. Leg de naden van de zakingang onder de zak en stik de zakingang smal op de kant op de zak door; houd hierbij de naden onder de zak. • Vouw de zak naar binnen en zet hem langs de boven- en zijrand vast. • Stik eventueel de zakingang door.
2. Die Nahtzugaben des Tascheneingriffs unter die Tasche legen und den Tascheneingriff knappkantig auf der Tasche absteppen. • Die Tasche nach innen falten und entlang der Ober- und Seitenkante befestigen. • Den Tascheneingriff eventuell absteppen.



Knipmode

blad 10 van 34/ Seite 10 von 34



3. Leg het heupdeel + zak met de goede kant boven, tot de zaklijn, onder het voorpand. • Speld en rijg de zakingang op het heupdeel en de zak vast.

3. Das Hüftteil und die Tasche mit der rechten Stoffseite oben bis zur Taschenlinie unter das Vorderteil legen. • Den Tascheneingriff auf das Hüftteil und die Tasche stecken und festheften.

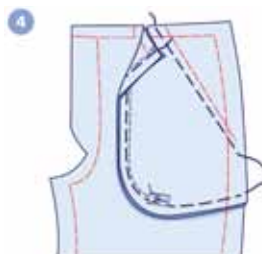

4. Rij en stik de zakken op elkaar. • Zet de zak langs de boven- en zijrand vast.

4. Die Taschen aufeinander heften und steppen. • Tasche an der Ober- und Seitenkante befestigen.



Knipmode

BELEG BESATZ

BELEG BESATZ

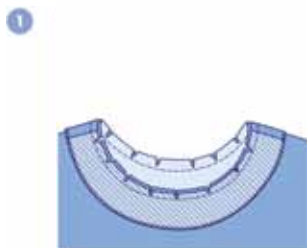

1. Stik de schouder- en halsbelegdelen. • Stik het beleg op de goede kant langs de hals. • Knip de naden ongelijk af, het beleg op 0,5 cm en de panden op 0,75 cm. • Geef knipjes in de naden.

Bij armsgatbelegdelen: stik de schouder- en zijnaden van de belegdelen. Stik het beleg op de goede kant langs het armsgat.

1. Die Schulternähte der Besatzteile steppen.
• Den Besatz rechts auf rechts an den Halsausschnitt steppen. • Die Nahtzugaben ungleich abschneiden, beim Besatz auf 0,5 cm und bei den Teilen auf 0,75 cm. • Nahtzugaben einschneiden.

Bei den Ärmelausschnittkanten: die Schulter- und Seitennähte der Besatzteile steppen.
• Den Besatz rechts auf rechts an die Ärmelausschnittkanten steppen.

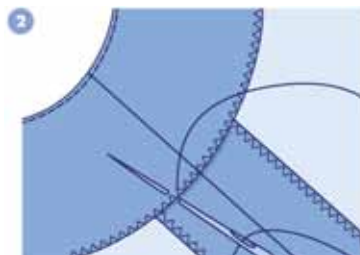

2. Vouw het beleg naar binnen en zet het vast op de naden.
2. Den Besatz nach innen falten und auf den Nahtzugaben befestigen.

Knipmode

blad 12 van 34/ Seite 12 von 34

HALSBOORD EN KRAGEN STEHKRAGEN/KRAGEN

HALSBOORD STEHKRAGEN

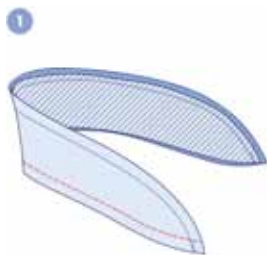

1. Stik de halsboorddelen op elkaar, laat de aanzetkant open. Knip de naden ongelijk af: de binnenboord op 0,75 cm en de buitenboord op 0,5 cm.

1. Kragenteile aufeinandersteppen, die Ansatzkante offen lassen. Die Nahtzugaben ungleich abschneiden; auf der Innenseite des Kragens bei 0,75 cm und auf der Außenseite bei 0,5 cm.



2. Keer de boord. Stik de buitenboord op de goede kant langs de hals. Knip de naden ongelijk af en geef tot 2 mm voor het stiksel knipje in de halsnaad.

2. Kragen wenden. Den Außenkragen rechts auf rechts an den Halsausschnitt steppen. Die Nahtzugaben ungleich abschneiden und bis auf 2 mm vor der Halsausschnittnaht einschneiden.



3. Zoom de binnenboord met een inslagje op het stiksel vast.

3. Den Innenkragen mit einem Einschlag auf die Naht säumen.

KRAAG MET LOSSE STAANDER

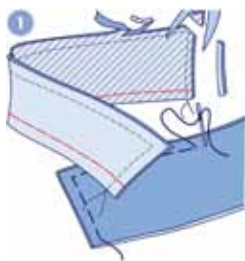

1. Rijg en stik de kraagdelen langs de buitenrand op elkaar, laat de aanzetrand open. Knip de naden ongelijk af. Knip bij de kraagpunten de naden schuin af. Keer de kraag en stik hem door.



2. Leg de bovenkraag op de goede kant van de niet versterkte staander. Leg de versterkte staander op de kraag. Rijg en stik de standers tot de halslijn op elkaar.

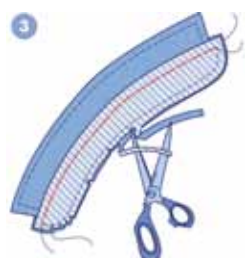

3. Knip de naden ongelijk af. Geef tot 2 mm voor het stiksel knipjes in de naad.

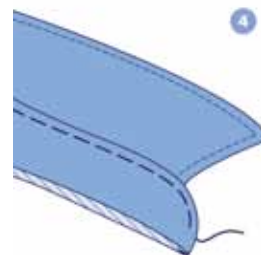

4. Keer de staander. Rijg de staander plat.



5. Rijg en stik de versterkte onderstaander op de goede kant langs de hals. Knip de naden ongelijk af. Geef tot 2 mm voor het stiksel knipjes in de halsnaad.



6. Vouw de naad van de bovenstaander naar binnen en rijg hem langs de halsnaad vast. Stik de voor- en bovenrand van de staander door. Stik de halsrand op de staander door.



blad 13 van 34/ Seite 13 von 34

Knipmode

KRAAG MET AANGEKNIPT STAANDER

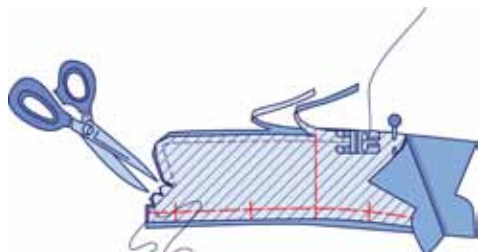

1. Stik de kraagdelen langs de buitenrand op elkaar, laat de aanzetnaad open. Knip de naden ongelijk af. Knip bij de kraagpunten de naden schuin af. Geef tot het stiksel een knipje in de hoeknaden. Stik de kraag + staander verder op dezelfde wijze als 'kraag met losse staander' langs de hals.

	Goede kant		Rechte Stoffseite
	Verkeerde kant		Linke Stoffseite
	Verstevigde kant		Verstärkte Stoffseite

Knipmode

MOUWEN ÄRMEL

MOUW INZETTEN

ÄRMEL EINSETZEN



1. Vouw de mouw in de lengte dubbel, met de goede kanten van de stof op elkaar. • Speld, rijg en stik de mouwnaden van boven naar beneden op elkaar. • Stik bij het begin en eind van de naad een keer heen er terug. • Keer de mouw.

1. Den Ärmel der Länge nach rechts auf rechts falten. • Die Ärmelnähte von oben bis unten aufeinanderstecken, heften und steppen. • Zu Beginn und am Ende die Naht durch einige Rückstiche sichern. • Ärmel wenden.



2. Stik met een grote rijgsteek een rimpeldraad langs de patroonlijn in de kop van de mouw.

Let op Hier moet je de panden dus al aan elkaar gestikt hebben.

2. Mit einem großen Hefstich der Schnittlinie entlang einen Einhaltefaden in die Ärmelkugel einnähen.

Bitte beachten Dazu muss man die Teile bereits aneinandergestept haben.

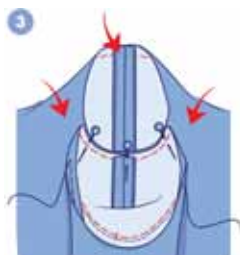

3. Speld de onderkant van de mouw, vanaf en tot de inzettekens, in het armgat op elkaar. • Houd de mouwnaad op de zijnaad. • Werk hierbij op de kant van de mouw.

3. Die Ärmelunterkante von und bis zu den Einsatzezeichen im Ärmelausschnitt aufeinanderstecken. • Die Ärmelnaht mit der Seitennaht bündig halten. • Dabei auf der Ärmelkante arbeiten.

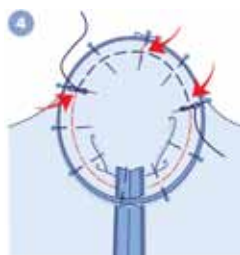

4. Trek de rimpeldraad aan tot de mouwkop in het armgat past en zet de rimpeldraad op spelden vast. • Speld de bovenkant van de mouw verder in het armgat. • Plaats het inzetteken van de mouw op de schoudernaad en houd het werk rond in de hand. • Werk op de kant van de mouw.

4. Den Einhaltefaden anziehen, bis die Ärmelkugel in den Ärmelausschnitt passt und den Einhaltefaden mit Stecknadeln feststecken. • Die Oberkante des Ärmels weiter im Ärmelausschnitt feststecken. • Das Einsatzezeichen des Ärmels muss sich auf der Schulternaht befinden, die Teile rund festhalten. • Auf der Ärmelkante arbeiten.

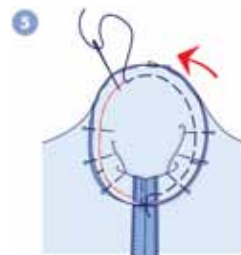

5. Rijg de mouw in het armgat, zorg dat er geen plooijs in de mouwkop komen.

• Werk op de kant van de mouw.

5. Den Ärmel in den Ärmelausschnitt heften, darauf achten, dass sich keine Falten in der Ärmelkugel bilden. • Auf der Ärmelkante arbeiten.

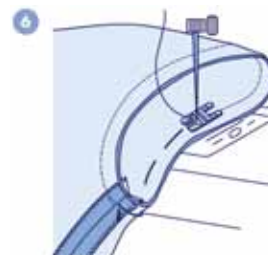

6. Stik de mouw vanaf de onderkant in het armgat, stik op de mouw.

6. Den Ärmel ab der Unterseite in den Ärmelausschnitt einsetzen, auf dem Ärmel steppen.



7. Knip de naadbreedtes op 1 cm af.

• Strijk de naden vanaf de inzettekens op de mouw glad.

• Strijk daarna de naden richting de mouw, gebruik eventueel een perskussen.

7. Die Nahtzugaben auf 1 cm Breite abschneiden. • Die Nähte ab den Einsatzezeichen auf dem Ärmel glatt bügeln.

• Danach die Nähte in Ärmelrichtung bügeln, dazu eventuell ein Bügelkissen verwenden.

Knipmode

blad 15 van 34/ Seite 15 von 34

MOUW MET SPLITBIES

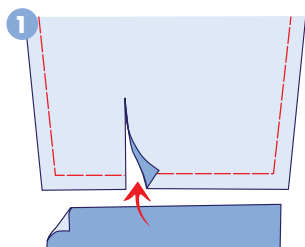

1. Knip de splitbies; zie 'Knip naar maat'. Zorg dat de splitbies recht van draad is. De splitlijn wordt op het patroon aangegeven. Knip de splitlijn in.

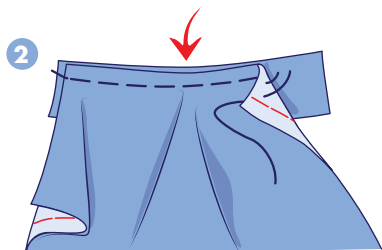

2. Leg de splitranden in een rechte lijn open. Speld en rijg de splitbies met de goede kant op de binnenkant van de mouw/pand, langs het ingeknipte split. Leg de rand van de splitbies zo veel mogelijk gelijk met de ingeknipte splitrand van de mouw/pand. Bij de bovenkant van het split lukt dat niet en komt de splitbies iets van de rand te liggen.

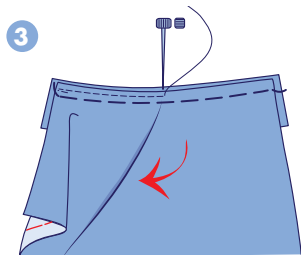

3. Stik de rand van de splitbies 0,5 cm vanaf de kant; de mouw/pand ligt boven. Aan de bovenkant van het split moet het stiksel vlak langs de rand van het ingeknipte split lopen om plooiën te voorkomen. Stik tot de punt, zet de naald in de stof, haal het voetje omhoog, leg de ontstane plooiën naar achteren, haal het voetje weer naar beneden en stik verder.

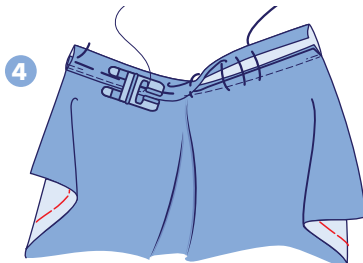

4. Vouw of strijk een inslagje in de andere rand van de splitbies. Vouw de splitbies met de verkeerde kanten op elkaar. Speld, rijg en stik de rand van de splitbies net over het aanzetstiksel vast.

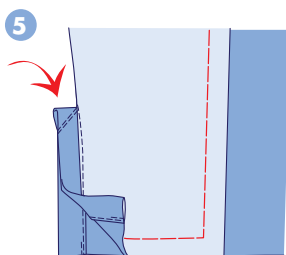

5. Leg de splitbies met de goede kanten op elkaar en zet de dubbelgevouwen splitbies aan de bovenkant met een speld op elkaar vast. Stik de splitbies aan de bovenkant in een schuine hoek af.

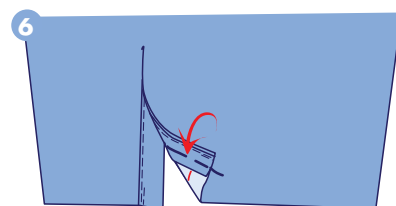

6. Vouw de splitreep langs de splitrand aan de voorkant van de mouw, dit is het breedste deel, en rijg hem langs de onderrand. Leg deze splitrand over de rest van de splitbies tegen de andere splitrand aan, zodat je een onder en overslagje krijgt.

	Goede kant		Rechte Stoffseite
	Verkeerde kant		Linke Stoffseite
	Verstevigde kant		Verstärkte Stoffseite

Knipmode

blad 16 van 34/ Seite 16 von 34

MANCHET

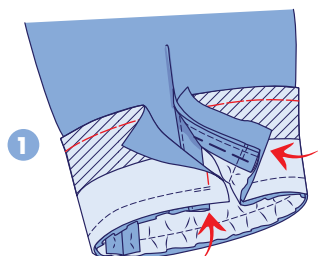

1. Speld en rijg en stik de niet-verstevigde lange rand van de manchet, op de goede kant, langs de onderrand van de mouw; laat de naden van de manchet uitsteken.

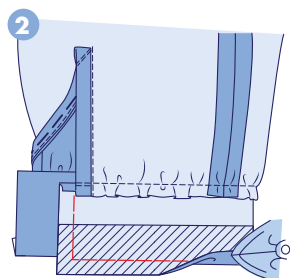

2. Vouw de manchet naar beneden. Strijk de naden richting manchet en knip ze ongelijk af; de manchet op 0,5 cm en de mouw op 0,75 cm. Strijk de naad aan de verstevigde lange rand de manchet naar binnen.

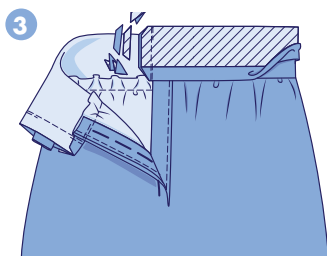

3. Vouw de manchet met de goede kanten op elkaar. Speld, rijg en stik de uiteinden van de manchet op elkaar. Knip de gestikte naden op 0,5 cm af en knip de hoekjes bij de uiteinden schuin af. Keer de manchet en duw de puntjes voorzichtig uit.

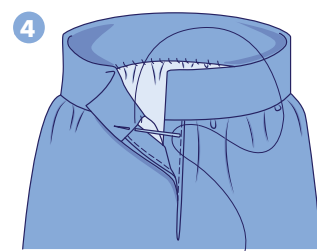

4. Speld en rijg de verstevigde lange rand van de manchet langs de aanzetrand. Zoom deze rand van de manchet met de hand op het stiksel vast. Stik de manchet eventueel door.

Knipmode

blad 17 van 34/ Seite 17 von 34

BIEZEN EN BANDJES BLENDEN UND PASPELN

AFBIEZEN EINFASSEN

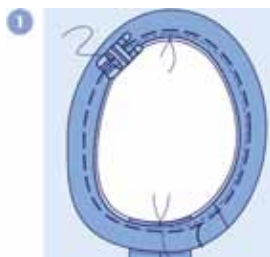

1. Knip de bies op de juiste lengte + naden af. Sluit de bies tot een ring. • Rijg de bies net onder de vouwlijn. • Stik de bies precies in de vouwlijn rondom het armsgat of gewenste rand.

1. Die Blende auf gewünschter Länge mit Nahtzugaben abschneiden, oder etwas nach dem umgefalteten Beginn auf die passende Länge der gewünschten Kante abschneiden. • Die Blende unmittelbar unter die Stoffbruchlinie heften. • Die Blende genau in der Stoffbruchlinie rund um den Ärmelausschnitt oder die gewünschte Kante steppen.



2. Vouw de bies om de naad naar de goede kant. • Speld en rijg de bies mooi glad liggend net over het aanzetstiksel van de binnenkant. • Stik de bies smal op de kant vast. 2. Die Blende um die Naht hin auf die rechte Stoffseite falten. • Die Blende schön glatt liegend etwas über die Ansatznaht der Innenseite stecken und heften. • Blende knappkantig absteppen.

PIPINGBAND PASPELBAND

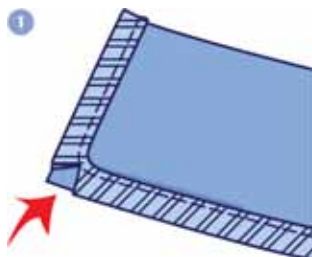

1. Rijg het pipingband aan de goede kant op de naad langs de buitenrand van de kraag. • Knip de naad van het pipingband bij de hoek schuin in.

• Stik met een ritsvoetjes de kraagdelen op elkaar, laat de aanzetrand open en stik het band mee.

1. Das Paspelband auf der rechten Stoffseite auf der Naht an die Außenkante des Kragens heften. • Die Nahtzugabe des Paspelbandes schräg zur Ecke hin einschneiden.

• Die Kragenteile mit einem Reißverschlussfüßchen aufeinandersteppen, die Ansatzkante offen lassen und das Band mitsteppen.

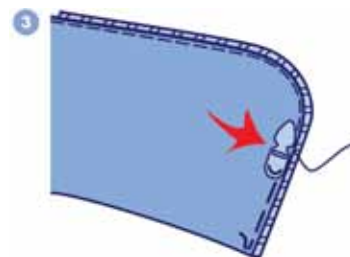

3. Keer de kraag en rijg hem plat. • Stik eventueel de kraag smal op de kant door. 3. Kragen wenden und flach heften. • Den Kragen eventuell knappkantig absteppen.



2. Knip de naden ongelijk af, de onderkraag en het pipingband op 0,5 cm en de bovenkraag op 0,75 cm.

2. Die Nahtzugaben ungleich abschneiden, beim Unterkragen und dem Paspelband auf 0,5 cm und beim Oberkragen auf 0,75 cm.



Knipmode

blad 18 van 34/ Seite 18 von 34

DUBBEL STIKKEN EN KEREN DOPPELNÄHTE UND WENDEN

LUSSEN

GÜRTELSCHLAUFE

De te knippen maten van de lusreep staan bij 'Knip naar maat'.

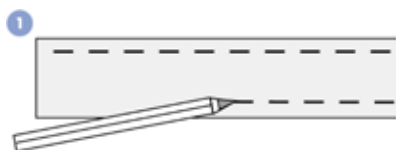

1. Teken met krijt langs de lange randen van de reep 0,75 cm naad.

1. Mit Kreide entlang der langen Kanten 0,75 cm Nahtzugabe anzeichnen.

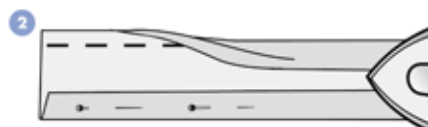

2. Vouw en strijk deze naden naar binnen en speld ze vast. eventueel rondom door.

2. Nahtzugaben nach innen falten und feststecken.



3. Vouw de lusreep dubbel met de verkeerde kanten op elkaar. • Speld, rijg en stik de naden smal op de kant op elkaar. • Stik de lusreep eventueel langs de vouw smal op de kant door. • Knip van de reep lusjes in de gewenste lengte.

3. Gürtelschlaufe links auf links doppelt falten. Stoff feststecken, reihen und Naht knappkantig steppen. Evtl. entlang des Umbruchs knappkantig absteppen.

STRIKCEINTUUR

BINDEGÜRTEL

Een strikceintuur bestaat vaak uit één of twee rechte repen. De afmeting voor deze repen kun je vinden bij de werkbeschrijving. Heb je twee repen, stik dan de repen aan elkaar tot een lange reep.

Ein Bindegürtel besteht oft aus einem oder zwei geraden Streifen. Die Maße für diese Streifen stehen in den Arbeitsanleitungen.

Wenn Sie zwei Streifen haben, steppen Sie diese zu einem langen Streifen aneinander.

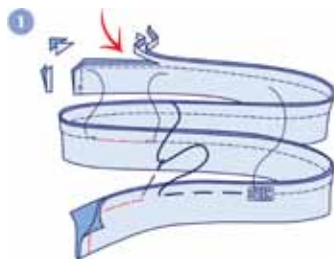

1. Vouw de strikceintuur met de goede kanten op elkaar dubbel. • Speld, rijg en stik de uiteinden en de lange rand op elkaar en laat in het midden een opening om te keren. • Knip de naden op 0,5 cm en de hoekjes schuin af.

1. Den Bindegürtel rechts auf rechts aufeinanderfalten. • Die Enden und die lange Kante aufeinanderstecken, heften und steppen, in der Mitte eine Öffnung zum Wenden stehenlassen. • Die Nahtzugaben bis auf 0,5 cm und zu den Ecken hin schräg einschneiden.

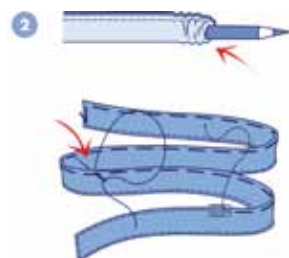

2. Keer de ceintuur, schuif hiervoor de uiteinden van de ceintuur met de achterkant van een potlood naar de opening in het midden. • Trek de hoekjes van de gekeerde ceintuur voorzichtig met een speld naar buiten.

• Vouw de naden bij de opening naar binnen en speld ze op elkaar vast. • Zoom de opening met kleine steekjes dicht. • Rijg en stik de ceintuur eventueel rondom door.

2. Den Gürtel wenden, dazu die Gürtelenden mit der Rückseite eines Bleistifts zur Öffnung in der Mitte hin schieben. • Die Ecken des gewendeten Gürtels vorsichtig mit einer Stecknadel nach außen ziehen. • Die Nähte bei der Öffnung nach innen falten und aufeinanderstecken.

• Die Öffnung mit kleinen Stichen schließen. • Den Gürtel eventuell rundum absteppen.

DUBBELE PAS

DOPPELTE PASSE

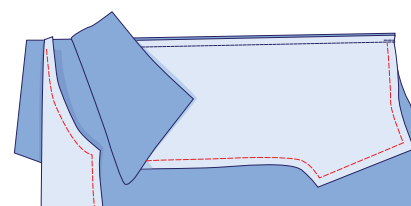

1. Stik de onderrand van de schouderpas en binnenpas op elkaar; stik hierbij de bovenrand van het achterpand tussenuit, stik hierbij deze 3 lagen vast.

1. Die Unterkante der Schulterpasse und Innenpasse aufeinandersteppen, dabei die Oberkante des rückwärtigen Teils einarbeiten und diese 3 Lagen feststeppen.



2. Vouw de passen naar boven met de verkeerde kanten op elkaar. Stik eventueel de naad op de pas door.

2. Passen links auf links doppelt nach oben falten. Eventuell die Naht auf der Passe absteppen.

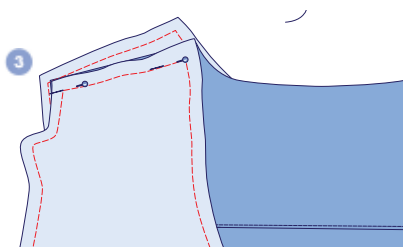

3. Leg de bovenrand van de linker voorpand op de linkerhelft binnenpas en rijg de randen op elkaar.

3. Die Oberkante des linken Vorderteils auf die linke Hälfte der Innenpasse legen und die Kanten aufeinanderheften.

Knipmode

blad 19 van 34/ Seite 19 von 34



4. Leg de linkerhelft van de schouderpas op het linker voorpand. Stik de randen op elkaar; stik hierbij het linker voorpand tussenuit.

4. Die linke Hälfte der Schulterpasse auf das linke Vorderteil legen. Die Kanten aufeinandersteppen, dabei das linke Vorderteil einarbeiten.



5. Keer de pas. Stik eventueel de naad op de pas door. Stik het rechter voorpand op dezelfde wijze aan de pas.

5. Passe wenden. Eventuell die Naht auf der Passe absteppen. Das rechte Vorderteil auf gleiche Art und Weise an die Passe steppen.

	Goede kant		Rechte Stoffseite
	Verkeerde kant		Linke Stoffseite
	Verstevigde kant		Verstärkte Stoffseite

Knipmode

blad 20 van 34/ Seite 20 von 34

KNOOPSGATEN EN KNOPEN

KNOOPSGAT MAKEN

Het formaat van de knoop wordt bepaald door de overslagbreedte. Bij een overslagbreedte van 2 cm horen knopen van 2 cm.

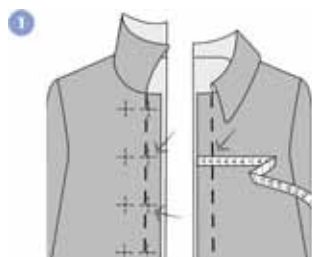

1. Geef met kleermakersspotlood de plaats van de knoopsgaten op de overslag aan.
 - Begin voor het maken van horizontale knoopsgaten 3 mm vóór de midden-voorlijn.
 - Begin voor verticale knoopsgaten 3 mm boven het aanzetpunt van de knoop en maak het knoopsgat precies op de middenvoorlijn.
 - Volg voor knoopsgaten de handleiding bij je naaimachine. • Maak het knoopsgat bij platte knopen ± 3 mm en bij bolle knopen ± 5 mm groter dan de middenlijn van de knoop.

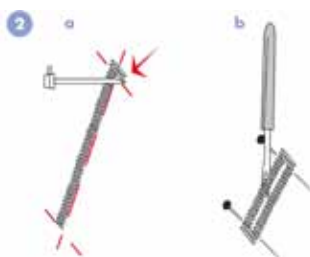

2. Steek, om te voorkomen dat het tornmesje uitschiet, eerst een speld dwars over het knoopsgat vóór de trensjes in de stof. Maak het knoopsgat met een tornmesje of scherp schaartje voorzichtig vanuit het midden open.

KNOOP AANZETTEN MET DE HAND

Gebruik voor het aanzetten van grotere knopen stevig garen, handgaren of knoopsgatengaren. • Werk met een enkele draad, een dubbele draad raakt gemakkelijk in de knoop. • Neem bij kleine knopen gewoon machinegaren en gebruik dan wel een dubbele draad.

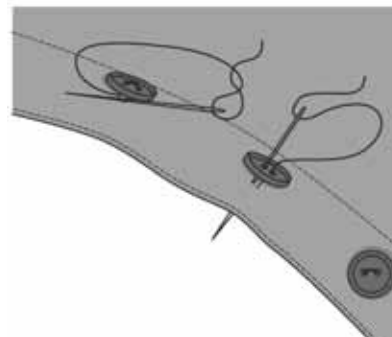

Zet de knoop aan op de middenlijn van de onderslag. Steek de naald steeds van voor naar achter door de stof. • Hecht de draad nadat de knoop is vastgezet stevig af. Steek de draad daarna tussen de stofflagen weg.



Knipmode

RITSEN EN GULP REISSVERSCHLÜSSE/HOSENSCHLITZE

RITS OP MAAT MAKEN DEELBARE RITS TEILBARE REISSVERSCHLÜSSE

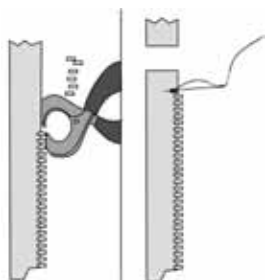

Maak deelbare ritsen aan de bovenkant korter door de overbodige tandjes met een nijptang te verwijderen. Maak boven de laatste tandjes een stevig trensje. Teilbare Reißverschlüsse durch Entfernen der überflüssigen Zähnen mit einer Zange am oberen Ende kürzen. Oberhalb des letzten Zähnechens einen festen Riegel nähen.

GEWONE RITS EINFACHER REISSVERSCHLUSS

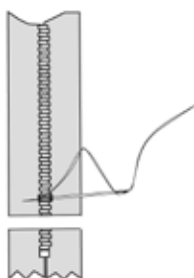

Maak niet deelbare ritsen aan de onderkant korter. Meet de lengte op en maak een stevig trensje. Knip de rits $\pm 1,5$ cm onder het trensje af. Nicht teilbare Reißverschlüsse am unteren Ende kürzen. Länge messen und festen Riegel anbringen. Reißverschluss $\pm 1,5$ cm unterhalb des Riegels abschneiden.

TIPS BIJ HET INZETTEN VAN EEN RITS

Gebruik bij het inzetten van een rits altijd het ritsvoetje van de naaimachine. • Stel de machine in op de linker of rechter stand, zodat je precies langs de tandjes van de rits kunt stikken. • De stof ligt dan ook zo plat mogelijk onder het voetje.

- Bij heel schuine naden is het een goede optie de splitranden met dunne versteviging te verstevigen, zodat deze niet zo snel uitrekken tijdens het inzetten.
- Rijg en stik beide rits helften altijd in dezelfde richting, van boven naar beneden, om het trekken van het split te voorkomen.
- Stik de rits altijd op de goede kant door.
- Stik de ritslintjes smal op de kant alleen op de naad vast, de lintjes blijven dan beter liggen bij het dragen.
- Wil je niet zien dat de naad van de rits afgehecht is met heen en terug stikken, stik dan tot het gewenste einde. Trek aan de onderdraad, zodat het lusje van de bovendraad zichtbaar is. Haal met een speld deze bovendraad naar de verkeerde kant. Knoop beide draden met een stevig knoepje af en steek de uiteinden in de naad.
- Haal rijgdraden pas weg na het stikken.

REISSVERSCHLUSS EINSETZEN

Zum Einsetzen des RV ein Reißverschlussfüßchen benutzen.

RITS AAN 1 KANT DOORGESTIKT REISSVERSCHLUSS, AN EINER SEITE ABGESTEPPT

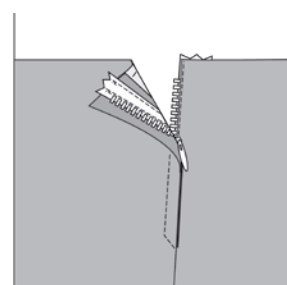

Stik de rits helft ± 3 mm voorbij de splitlijn aan de goede kant op de naad van de rechter splitrand. Vouw de naad met ritslintje naar binnen. Stik de rechter splitrand eventueel smal op de kant langs de rits door. Vouw de naad van de linker splitrand op de patroonlijn naar binnen. Leg deze splitrand tegen de patroonlijn van de andere splitrand en rijg hem vast. Stik de andere rits helft op de naad van de linkersplitrand vast. Stik op de goede kant de splitrand ± 1 cm breed door; laat het stiksel onderaan het split schuin/recht naar de naad lopen. Stik de ritslintjes smal op de kant alleen op de naad vast.

RV-Hälfte ± 3 mm entlang der Schlitzlinie auf der rechten Stoffseite auf die Nahtzugabe der rechten Schlitzkante steppen, dabei Nahtzugabe mit dem RV-Band nach innen falten.

Rechte Schlitzkante evtl. schmalkantig auf der Schnittmusterlinie absteppen. Nahtzugabe der linken Schlitzkante auf der Schnittmusterlinie umlegen.

Diese Schlitzkante gegen die Schnittmusterlinie der anderen Schlitzkante legen und festheften.

Andere RV-Hälfte auf der Naht der linken Schlitzkante feststeppen. Auf der rechten Stoffseite die Schlitzkante ± 1 cm absteppen; dabei die Naht an der Schlitzunterkante schräg/gerade zur Naht hin laufen lassen. RV-Bänder schmalkantig nur auf der Naht feststeppen.



Knipmode

RITS AAN 2 KANTEN DOORGESTIKT BEIDSEITIG ABGESTEPPTER REISSVERSCHLUSS

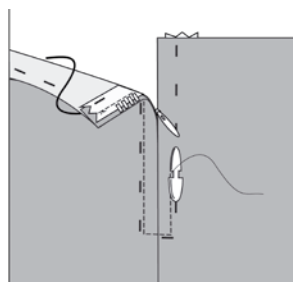

Vouw de splitnaden op de patroonlijn naar binnen. Rijg de rits onder de splitrand, houd het midden van de rits op de patroonlijn. Stik op de goede kant $\pm 0,5$ cm aan weerszijden van de splitrand. Stik aan de onderrand het split eventueel recht af. Stik de ritslintjes smal op de kant alleen op de naad vast.

Nahtzugaben des Schlitzes auf der Schnittmusterlinie nach innen falten. RV unter der Schlitzkante einreihen, dabei RV-Mitte auf der Schnittmusterlinie halten. Auf der rechten Stoffseite $\pm 0,5$ cm beidseitig der RV-Kante steppen. Schlitz evtl. an der Unterkante im rechten Winkel ab- und RV-Bändchen knappkantig nur auf der Naht feststeppen.

BLINDE RITS VERDECKTER REISSVERSCHLUSS

Bijzonder is dat de tandjes van een blinde rits alleen aan de binnenkant zichtbaar zijn. Hierdoor ligt de rits na het stikken bijna onzichtbaar achter de naad. Koop een rits die minimaal 5 cm langer is dan de splitlengte, na het stikken wordt de rits dan op de juiste lengte afgeknipt. Gebruik voor het stikken van de blinde rits een ritsvoetje en stel de machine in op de linker of rechterstand, zodat je precies langs de tandjes van de rits kunt stikken.

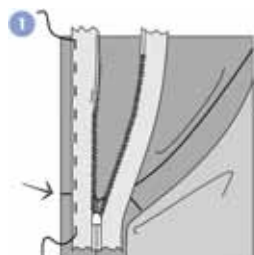

1. Stik de naad vanaf het splitteken. Strijk de naad open.

Strijk de naad open.

- Open de rits. Leg één rits helft met de goede kant naar beneden op de goede kant en leg de tandjes tegen de patroonlijn van de splitnaad. Rijg het ritslintje op de naad vast. Sluit de rits om te bepalen dat de bovenkant van de andere rits helft op de juiste hoogte op de andere splitnaad gespeld kan worden.

- Leg de andere rits helft op dezelfde wijze langs de andere splitnaad en rijg het ritslintje op de naad vast.

1. Die Zähnen eines verdeckten RV sind nur an der Innenseite sichtbar. So liegt der RV nach dem Steppen fast unsichtbar hinter der Naht. RV kaufen, der mindestens 5 cm länger als die Schlitzlänge ist, nach dem Steppen wird der RV auf die korrekte Länge gekürzt. Zum Steppen ein RV-Füßchen benutzen und die Maschine auf Rechts- oder Linksnaht einstellen, sodass genau entlang der RV-Zähnen gesteppt werden kann. Ab der Schlitzmarkierung steppen. Naht flachbügeln.

- RV öffnen. Eine RV-Hälfte mit der rechten Seite nach unten auf die rechte Stoffseite und Zähne gegen die Schnittmusterlinie der Schlitznaht legen. Das RV-Bändchen auf die Naht reihen. RV schließen und die korrekte Höhe der Oberkante der anderen RV-Hälfte auf der Naht der anderen Schlitzkante bestimmen. RV-Hälfte feststecken. • Andere RV-Hälfte ebenso entlang der Schlitznaht befestigen und das RV-Bändchen auf der Naht einreihen.

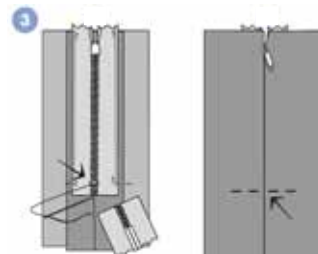

3. Sluit de rits. Maak de rits op lengte door met een paar dwarssteken aan de onderkant van de rits te hechten. Knip eventueel aan de binnenkant het uitstekende ritseinde af. Stik de ritslintjes vlak langs de buitenrand smal op de kant op de naad vast.

3. RV schließen und RV-Unterkante mit einem Riegel befestigen. Evtl. überstehendes RV-Ende innen abschneiden. RV-Bändchen entlang der Außenkante knappkantig absteppen.

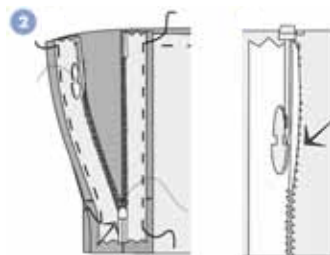

2. Open de rits en haal het ritslijpje helemaal naar de binnenkant. Duw de tandjes van de rits naar buiten. Plaats het ritsvoetje vlak langs de naar buiten geduwde ritstandjes. Stik de linker rits helft tot de onderkant van het split vast. Stik de rechter rits helft vanaf de onderkant van het split.

2. RV öffnen und Schieber ganz auf die Innenseite holen. RV-Zähnen nach außen drücken. Das RV-Füßchen dicht an den nach außen gedrückten Zähnen platzieren und linke RV-Hälfte bis zur Schlitzunterkante feststeppen. Rechte RV-Hälfte ab der Schlitzunterkante feststeppen.

--	--

Knipmode

blad 23 van 34/ Seite 23 von 34

GULP HOSENSCHLITZ IN DAMENHOSE

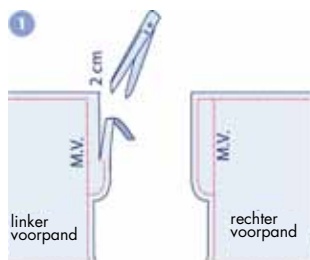

1. Knip na het knippen van de voorpanden het linker gulpreeg op de aangegeven lijn af, knip wel naad aan.

1. Nach dem Zuschneiden der vorderen Hosenteile den linken Schlitzbesatz auf der eingezeichneten Linie mit Nahtzugabe abschneiden.

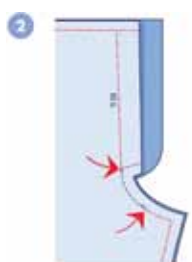

2. Speld, rijg en stik de kruisnaad vanaf de gulf tot 3 cm vóór de binnenbeennaad.

2. Die Schrittnaht ab dem Schlitz bis 3 cm vor die Innenbeinnaht stecken, heften und steppen.

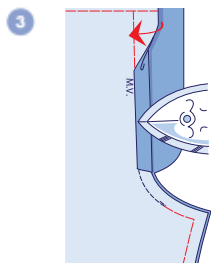

3. Vouw de naad van de linker gulprand naar binnen en strijk hem plat.

3. Naht auf der linken Schlitzkante nach innen falten und flach bügeln.

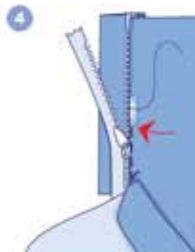

4. Speld de linker ritshelft onder de linker gulprand. • Vouw de gulpreep met de verkeerde kanten op elkaar dubbel. • Leg de gulpreep onder de rits en stik hem, met behulp van een ritsvoetje, smal op de kant vast.

4. Die linke Reißverschlusshälfte unter die linke Schlitzkante stecken. • Den Schlitzstreifen links auf links falten. • Den Schlitzstreifen unter den Reißverschluss legen und mit einem Reißverschlussfüßchen knappkantig feststeppen.

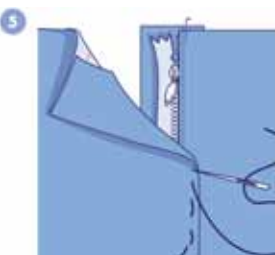

5. Vouw het rechter gulpreeg op de middenvoorlijn naar binnen. • Leg de rechter gulprand tegen de middenvoorlijn van de linker gulprand en rijg hem vast.

5. Den rechten Schlitzbesatz auf der vorderen Mittellinie nach innen falten. • Die rechte Schlitzkante an die vordere Mittellinie der linken Schlitzkante legen und festheften.

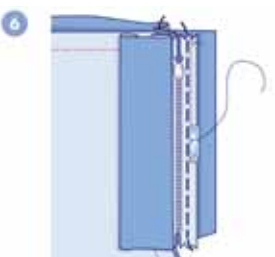

6. Rijg en stik de rechter ritshelft 2 cm vanaf middenvoor alleen op het rechter gulpreeg.

6. Die rechte Reißverschlusshälfte 2 cm ab der vorderen Mitte nur auf den rechten Schlitzbesatz heften.

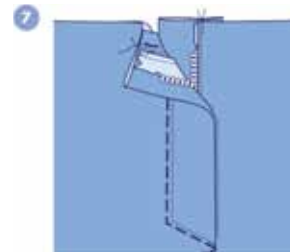

7. Stik de rechter gulprand 3 cm vanaf de middenvoor lijn door, laat het stiksel aan de onderkant van de gulf rond of schuin naar de naad lopen.

7. Die rechte Schlitzkante 3 cm ab der vorderen Mittellinie absteppen, auf der Unterseite des Schlitzes in einem Bogen oder Schräg zur Naht hin steppen.

Knipmode

blad 24 van 34/ Seite 24 von 34

TAILLEBANDEN BUNDVERARBEITUNG

TAILLEBAND OP VORM FORMBUND

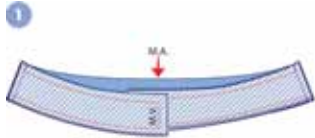

1. Speld, rijg en stik de zijnaden van de tailleband en van de belegband.
1. Die Seitennähte des Bundes und des Besatzes stecken, heften und steppen.

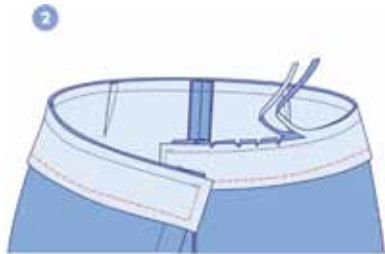

2. Speld, rijg en stik de tailleband langs de bovenrand, laat de naad aan de uiteinden uitsteken. • Knip de naden ongelijk af, van de tailleband op 0,5 cm en van het pand op 0,75 cm. • Geef tot 2 mm voor het stiksel knipjes in de naden. • Strijk de naden naar boven.
2. Den Bund an die Oberkante stecken, heften und steppen, Nahtzugabe an den Enden überstehen lassen. • Die Nahtzugaben ungleich abschneiden; am Bund bei 0,5 cm und am Teil bei 0,75 cm. • Nahtzugaben bis 2 mm vor der Naht einschneiden. • Die Nähte nach oben bügeln.

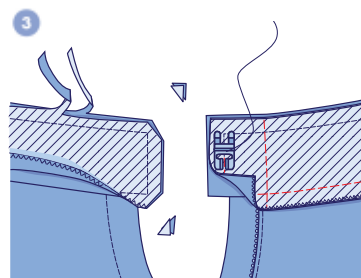

3. Rijg en stik de belegband langs de buitenrand van de aangestikte tailleband.
• Knip de naden ongelijk en bij de hoeken schuin af, tailleband op 0,75 cm en de belegband op 0,5 cm.
3. Den Besatz des Bundes an die Außenkante des angestepten Bundes heften und steppen.
• Die Nahtzugaben ungleich abschneiden,

beim Bund auf 0,75 cm und beim Besatz auf 0,5 cm, und bei den Ecken schräg einschneiden.

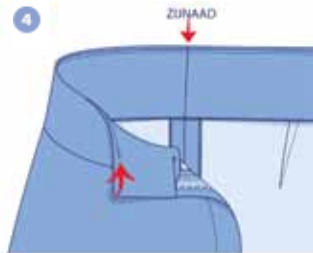

4. Leg de naad onder de belegband. • Stik de belegband tot ± 6 cm voor de uiteinden smal op de kant door. • Vouw de belegband naar binnen.
4. Die Nahtzugabe unter den Besatz des Bundes legen. • Den Bundbesatz bis ± 6 cm vor die Enden knappkantig absteppen. • Bundbesatz nach innen falten.

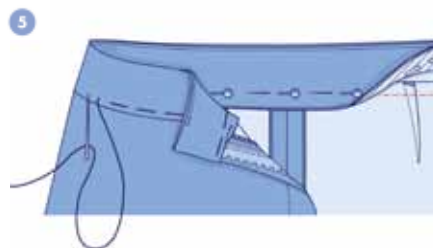

5. Speld en rijg de onderrand van de belegband langs de aanzetnaad van de tailleband vast.
5. Die Unterkante des Bundbesatzes an die Ansatznaht des Bundes stecken und heften.

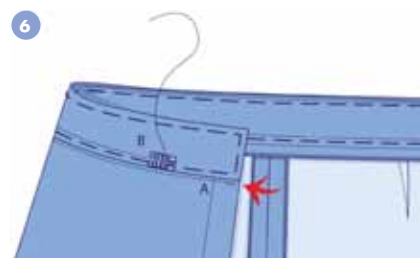

6. Stik de tailleband op de goede kant in de aanzetnaad door, stik meteen de onderrand van de belegband vast. • Stik eventueel de tailleband rondom door.

6. Den Bund auf der rechten Stoffseite in der Ansatznaht absteppen, dabei gleich die Unterkante des Bundbesatzes feststeppen. • Den Bund evt. rundum absteppen.

RECHTE TAILLEBAND GERADER BUND

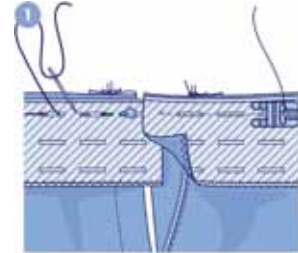

1. Speld, rijg een stanslijn van de tailleband met de goede kant naar beneden op de patroonlijn langs de bovenrand. • Laat de naad aan de uiteinden van de tailleband bij de rits en de gulpreep uitsteken. Stik de tailleband vast.

1. Eine Stanzlinie des Bundes (auf dessen linke Stoffseite ein Stanzband aufgebügelt wurde) mit der rechten Stoffseite nach unten auf die Schnittlinie an die Oberkante stecken und heften.
• Die Nahtzugaben an den Enden des Bundes beim Reißverschluss und dem Untertritt überstehen lassen. Den Bund feststeppen.

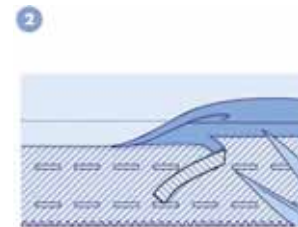

2. Werk eventueel de onderrand van de band af met een lock- of zigzagsteek. • Knip de naden ongelijk af, van de tailleband op 0,75 cm en van het pand op 1 cm.
2. Die Unterkante des Bundes eventuell mit einem Zickzack- oder Overlockstich versäubern. • Die Nahtzugaben ungleich abschneiden; beim Bund 0,75 cm und beim Teil 1 cm.

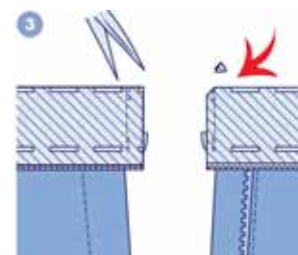

3. Vouw de band naar buiten op de middelste stanslijn dubbel. • Stik de uiteinden op elkaar. Knip de naden ongelijk en bij de hoekjes schuin af.

	Goede kant		Rechte Stoffseite
	Verkeerde kant		Linke Stoffseite
	Verstevigde kant		Verstärkte Stoffseite

Knipmode

3. Den Bund auf der mittleren Stanzlinie nach außen falten. • Die Enden gerade aufeinandersteppen. Nahtzugaben ungleich und bei den Ecken schräg einschneiden.

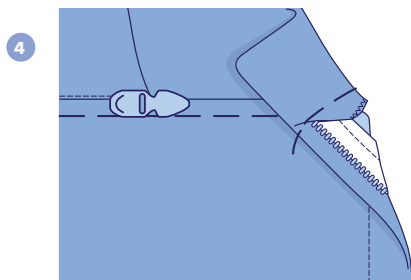

4. Keer de band en rijg hem onder de aanzetnaad vast. • Stik de band op de goed in de aanzetnaad door, stik meteen de andere rand van de band vast. • Gebruik hiervoor een ritsvoetje, zodat je zo straks mogelijk tegen de band kunt stikken en het stiksel nagenoeg onzichtbaar is.

4. Den Bund wenden und unter der Ansatznaht festheften. • Den Bund auf der rechten Stoffseite in der Ansatznaht absteppen, dabei gleich die andere Kante des Bundes feststeppen. • Dazu ein Reißverschlussfußchen benutzen, damit Sie so nahe wie möglich am Bund steppen können und die Naht kaum sichtbar ist.

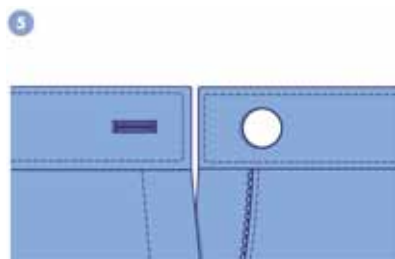

5. Stik de band eventueel rondom door. • Maak het knoopsgat en zet de knoop aan. 5. Den Bund eventuell rundum absteppen. • Knopfloch erstellen und Knopf annähen.

TAILLEBAND MET ELASTIEK BUND MIT GUMMIZUG

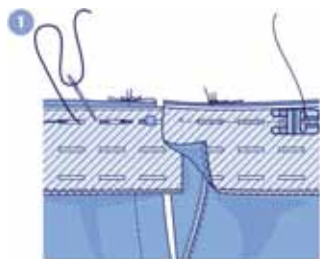

1. Rijg en stik één rand van de tailleband langs de bovenrand van de broek. • Laat de naad aan de uiteinden uitsteken.

1. Eine Kante des Bundes an die Oberkante der Hose heften und steppen. • Die Naht an den Enden überstehen lassen.

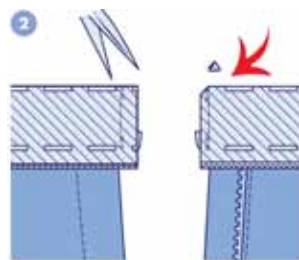

2. Vouw de band met de goede kanten op elkaar. • Speld en stik de uiteinden van de band op elkaar. • Knip de naden ongelijk, en bij de hoekjes schuin af. • Keer de tailleband. 2. Bund rechts auf rechts aufeinanderlegen. • Die Bundenden aufeinanderstecken und steppen. • Die Nahtzugaben ungleich und bei den Ecken schräg abschneiden. • Bund wenden.



3. Maak boven de zijnaden een knoopsgat in het beleg van de tailleband. • Werk de andere rand van de tailleband met een lock- of zigzagsteek af.

3. Oberhalb der Seitennähte ein Knopfloch in den Bundbesatz einarbeiten. • Die andere Kante des Bundes mit einem Overlock- oder Zickzackstich versäubern.

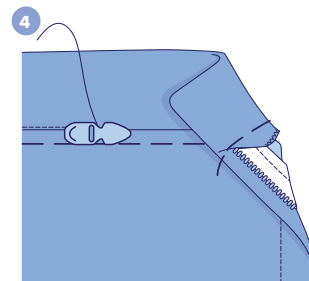

4. Vouw de tailleband naar binnen met de verkeerde kanten op elkaar. • Speld, rijg en stik het beleg van de tailleband in de aanzetnaad vast. • Stik de tailleband langs de boven- en onderrand smal op de kant door.

4. Den Bund links auf links nach innen falten. • Den Bundbesatz in der Ansatznaht feststecken, heften und steppen. • Den Bund an der Ober- und Unterkante knappkantig absteppen.

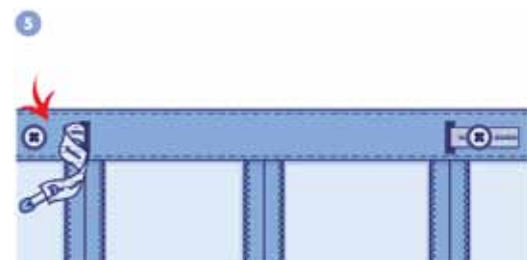

5. Zet de binnenknopen +/- 2 cm vanaf de knoopsgaten op het beleg van de tailleband vast. • Rijg via een knoopsgat het knoopsgaten-elastiek door de tailleband achter en zet het uiteinde aan de binnenknoop vast. • Zet het andere uiteinde van het knoopsgaten-elastiek op de gewenste breedte aan de andere knoop vast.

5. Die Innenknöpfe +/- 2 cm ab den Knopföchern auf den Bundbesatz annähen. • Das Knopflochgummiband über ein Knopfloch durch den rückwärtigen Bund ziehen und das Ende am Innenknopf befestigen. • Das andere Ende des Knopflochgummibandes auf der gewünschten Weite am anderen Knopf befestigen.

	Goede kant		Rechte Stoffseite
	Verkeerde kant		Linke Stoffseite
	Verstevigde kant		Verstärkte Stoffseite

Knipmode

PLOOIEN FALTEN

PLATTE PLOOI EINSEITIGE FALTE



1. Geef met een rijgdraad de plooilijnen aan.
 • Vouw de plooilijnen in de richting van de pijl met de goede kanten op elkaar.
 1. Mit einem Hefffadn die Faltenlinien markieren. • Die Faltenlinien in Pfeilrichtung rechts auf rechts falten.



2. Rijg de plooiën langs de bovenrand.
 2. Die Falten an die Oberkante heften.

STOLPPLOOI KELLERFALTE

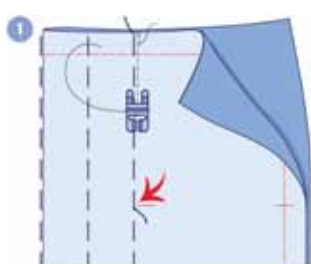

1. Geef met een rijgdraad de plooilijnen tot de tekens aan. • Vouw de stof voor de plooiën met de goede kanten op elkaar. • Stik de plooilijnen van boven tot het teken 1. Mit einem Hefffadn die Faltenlinien bis zu den Markierungen angeben. • Den Stoff für die Falten rechts auf rechts falten. • Die Faltenlinien von oben bis zur Markierung steppen.

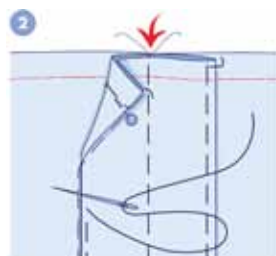

2. Vouw en strijk de plooiëptes naar links en rechts. • Rijg de achtervouden van de plooi. • Bij de stolpplooi ligt het midden van de plooiëptes onder de twee tegen elkaar sluitende plooiëvouden.
 2. Die Falteptiefen nach links und nach rechts legen. • Die rückwärtigen Falten der Kellerfalte heften. • Bei der Kellerfalte befindet sich die Mitte der Falteptiefe unter den zwei Faltepteeilen, die sich gegeneinander schließen.

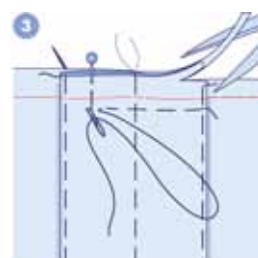

3. Rijg alle stofflagen 1 cm onder de patroonlijn langs de bovenrand. • Knip de naden vanaf de patroonlijn op 1 cm af.
 3. Alle Stofflagen 1 cm unter der Schnittlinie an die Oberkante heften. • Nahtzugaben 1 cm ab der Schnittlinie abschneiden.

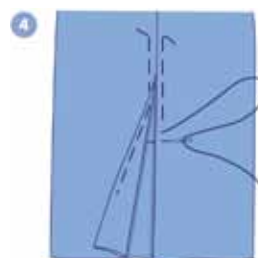

4. Rijg de plooiëvouden aan de goede kant van de rok tot 5 cm boven de zoomlijn. • Pers de plooiën voorzichtig op de verkeerde kant van de stof om doorpersen te voorkomen. • Zoom de onderrand. • Haal de rijgdraden uit de stof. • Pers de plooiën in en maak de rok verder af.
 4. Die Falten auf die rechte Stoffseite des Rocks bis 5 cm oberhalb der Saumlinie heften. • Die Falten vorsichtig auf der linken Stoffseite einbügeln, um Abdrücke zu vermeiden. • Unterkante säumen. • Die Hefffadn aus dem Stoff entfernen. • Die Falten einbügeln und den Rock weiter fertigstellen.

--	--

Knipmode

blad 27 van 34/ Seite 27 von 34

RIMPELEN EINREIHEN/KRÄUSELN

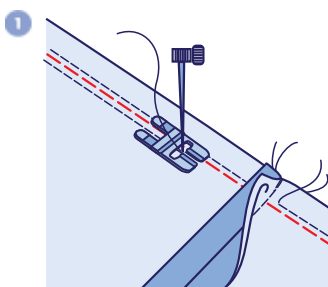

1. Zet de bovenspanning van de naaimachine iets losser. Stik een rimpeldraad 3 mm boven de patroonlijn langs de aangegeven rand. Onderbreek hierbij het stiksel bij de verticale naden, zodat deze niet gerimpeld worden. • Laat aan het begin en einde van het stiksel een draad van ± 10 cm loshangen. • Stik op dezelfde wijze een tweede rimpeldraad 3 mm onder de patroonlijn langs de aangegeven rand.

1. Die Oberfadenspannung etwas lockern. Je eine Reihnaht 3 mm ober- und unterhalb de Nahtlinie steppen. Dabei die Kräuselnaht bei den vertikalen Nähten unterbrechen, damit diese nicht gekräuselt werden. • Zu Beginn und am Ende der Kräuselnaht einen ± 10 cm langen Faden lose hängen lassen. • Auf gleiche Weise 3 mm unter der Schnittlinie dem angegebenen Rand entlang eine zweite Kräuselnaht nähen.

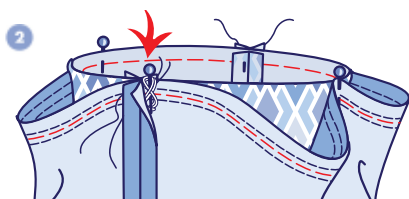

2. Verdeel het korte deel en het deel met de rimpeldraden in vier gelijke delen. • Geef deze punten met kleermakerskrijt of spelden aan.

Let op: De lijnen van middenvoor- en middenachter en de naden moeten goed op elkaar aansluiten. • Leg de delen met de goede kanten op elkaar. • Zet de delen bij de aangegeven tekens met een speld dwars in de stof op elkaar. Houd hierbij de rafelranden gelijk. • Zet een speld aan één uiteinde van beide rimpeldraden en wikkel de draden in een achtvorm om een speld. Zo

blijven de draden tijdelijk vastzitten. 2. Den kurzen Teil und den Teil mit den Kräuselfäden in vier gleiche Teile verteilen. • Diese Stellen mit Schneiderkreide oder Stecknadeln markieren. **Bitte beachten** Die vorderen und die rückwärtigen Mittellinien und die Nähte müssen genau aufeinander treffen. • Die Teile rechts auf rechts aufeinanderlegen. • Die Teile bei den eingezeichneten Markierungen mit einer Stecknadel quer durch den Stoff aufeinander befestigen. Dabei die Stoffkanten auf gleicher Höhe halten. • Je an einem Ende der beiden Kräuselfäden eine Stecknadel anbringen und die Fäden achtförmig um die Stecknadel wickeln. Auf diese Weise können Sie die Kräuselfäden vorübergehend befestigen.

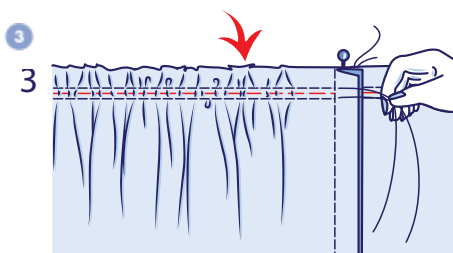

3. Trek het andere uiteinde van beide rimpeldraden aan tot beide delen even lang zijn. • Verdeel de rimpels gelijkmatig. 3. Am anderen Ende der beiden Kräuselfäden ziehen, bis beide Teile gleich lang sind. Die Falten gleichmäßig verteilen.

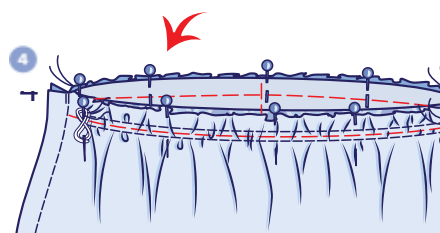

4. Zet de rimpelrand met spelden dwars vast. • Wikkel de uiteinden van de rimpeldraad in een achtvorm om een speld. Zo blijven de draden tijdelijk vastzitten. 4. Den Kräuselrand quer mit Stecknadeln befestigen. • Die Enden der Kräuselnaht achtförmig um die Stecknadel wickeln. Auf diese Weise können Sie die Kräuselfäden vorübergehend befestigen.

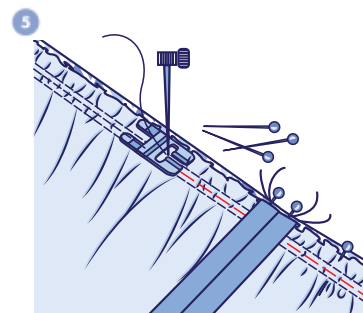

5. Controleer vóór het stikken of de rimpels gelijkmatig verdeeld zijn. • Zet de bovenspanning en steekgrootte van de naaimachine weer in de normale stand. • Stik tussen de rimpeldraden de delen op elkaar vast en haal tijdens het stikken de spelden uit de stof. • Werk de naden, eventueel samen, af. • Haal de rimpeldraden uit de stof en strijk de naad.

5. Vor dem Steppen kontrollieren, ob die Falten gleichmäßig verteilt sind. • Die Oberfadenspannung und Stichgröße der Nähmaschine wieder in den normalen Stand stellen. • Zwischen den Kräuselfäden die Teile aufeinandersteppen, dabei die Stecknadeln aus dem Stoff entfernen. • Die Nähte (eventuell zugleich) versäubern. • Die Kräuselfäden aus dem Stoff entfernen und die Naht bügeln.

Knipmode

blad 28 van 34/ Seite 28 von 34

TUNNEL TUNNEL

LOSSE TUNNEL

LOSER TUNNEL

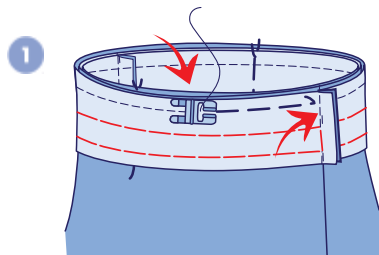

1. Vouw de uiteinden van de tunnel met de goede kanten op elkaar. • Speld en stik de uiteinden op elkaar, laat het beleg van de band een stukje open voor het doorrijgen van het elastiek. • Strijk de naad open. • Speld, rijg en stik de rand van de tunnel langs de bovenrand.

1. Die Tunnelenden rechts auf rechts falten. • Die Enden aufeinanderstecken und steppen, im Bundbesatz eine Öffnung für das Durchziehen des Gummibandes stehen lassen. • Die Naht auseinanderbügeln. Eine Tunnelkante entlang der Oberkante stecken, heften und steppen.

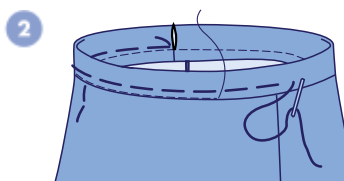

2. Vouw de tunnel met de verkeerde kanten op elkaar. • Speld, rijg en stik de andere rand van de tunnel in de aanzetnaad vast. • Het is handig om hiervoor een ritsvoetje te gebruiken, zodat je zo strak mogelijk tegen de band kunt stikken en het stiksel nagenoeg onzichtbaar is.

2. Den Tunnel links auf links falten. • Die Tunnelkante in der Ansatznaht feststecken, heften und steppen. • Am besten verwenden Sie dazu ein Reißverschlussfußchen, damit Sie so nahe wie möglich am Bund entlang steppen können und die Naht nahezu unsichtbar bleibt.

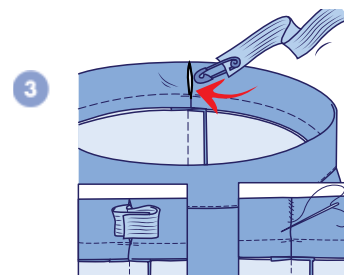

3. Rijg het elastiek door de tunnel en stik de uiteinden op elkaar vast. • Zoom de tunnel opening dicht.

3. Das Gummiband durch den Tunnel ziehen und Enden aufeinander befestigen.

• Tunnelöffnungen mit Saum schließen.



Knipmode

blad 29 van 34/ Seite 29 von 34

SLUITBIEZEN SCHLITZ ALS VERSCHLUSS

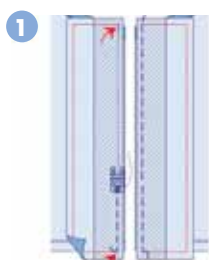

1. Werk de halsrand en de onderrand volgens de beschrijving af. • Stik de belegrand van de biezen op de binnenkant langs de voorrand van het voorpand; laat hierbij de naad aan de halsrand en de onderrand uitsteken.

1. Versäubern Sie Halsausschnitt und Unterkante gemäß der Beschreibung. Die Besatzkante der Blende ab und bis zur Schnittlinie auf die Innenseite entlang der Vorderkante der Vorderteile steppen; dabei die Nahtzugabe an der Halsausschnittkante und an der Unterkante überstehen lassen.

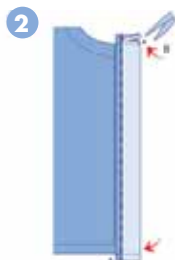

2. Vouw de naad aan de andere rand van de biezen naar binnen en rijg hem vast (A). Vouw de biezen dubbel en stik de bovenrand op de halslijn en de onderrand op de zoomlijn dicht. • Knip de gestikte naden op 0,5 cm en de hoekjes schuin af (b).

2. Die Nahtzugabe an der anderen Blendenkante nach innen falten und festheften (a). Die Blende falten und die Oberkante auf der Halsausschnittlinie und die Unterkante auf der Saumlinie zusteppen. Die gesteppten Nähte auf 0,5 cm und die Ecken schräg abschneiden (b).



3. Keer de biezen. • Rijg en stik de andere rand op de goede kant vast en stik eventueel de biezen langs de halsrand, de voorrand en de onderrand door.

3. Blende wenden. Die andere Kante auf der rechten Stoffseite festheften und steppen, die Blende eventuell entlang der Halsausschnittkante, der Vorderkante und der Unterkante steppen.



Knipmode

blad 30 van 34/ Seite 30 von 34

TRICOT BOORDEN STRICKBÜNDCHEN

TRICOT BOORD KNIPPEN

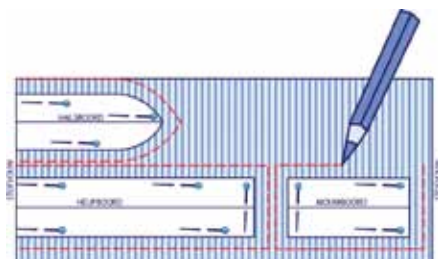

Een boord van rondgebreide tricot wordt dubbelgevouwen verwerkt. De ribbels lopen altijd verticaal. Knip rondom 1 cm naad aan de boorden. Bij kant-en-klaar boorden is de rand al afgewerkt. Knip bij deze boorden de aangegeven lengte en breedte + 1 cm naad aan de rafelranden. **Let op:** Controleer vóór het knippen of de boord past en kijk bij een halsboord of hij makkelijk over het hoofd glijdt. Teken het patroon volgens de aangegeven maten bij 'knip naar maat' of neem van het patronenblad over. Speld de patroondelen volgens het knipvoordeel op de tricot boordstof. Zorg ervoor dat de ribbels verticaal lopen. Teken met kleermakerspotlood 1 cm naad aan. Knip de delen uit de tricot boordstof. **Let op:** Knip voor een mooi resultaat de rechte verticale randen in één ribbel.

MOUW OF PIJPBOORD ÄRMELBÜNDCHEN

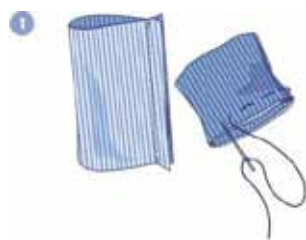

1. Vouw de boord in de breedte dubbel.
 • Stik de naden met een flauwe zigzag op elkaar vast. • Strijk de naad open. • Vouw de boord dubbel met de verkeerde kanten op elkaar. • Rijg de aanzetnaden met losse steken op elkaar vast. Dat geeft nog ruimte voor rek als je ze vast stikt.
 1. Bündchen der Breite nach falten. * Die Nahtzugaben mit einem schmalen Zickzackstich aufeinandersteppen. • Die Naht auseinanderbügeln. • Das Bündchen links auf links falten. • Die Ansatznähte mit losen Stichen aufeinanderheften. Das gibt noch etwas Platz zum Dehnen, wenn man sie feststept.

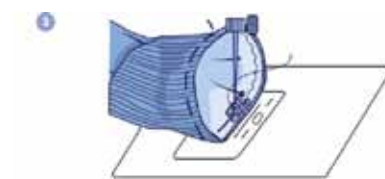

2. Verdeel de onderrand van de mouw- of pijpen en de aanzetrand van de boord in vier gelijke delen. • Geef deze punten met spelden aan. • Schuif de boord over de goede kant van het pand of mouw. Houd hierbij de aanzetnaad van de boord en onderrand van het pand of mouw gelijk. Speld, rijg en stik (eventueel met een flauwe zigzagsteek) de boord iets uitgerekt vast, zodat de aanzetrand van de boord en onderrand van het pand of mouw even lang zijn. Houd hierbij de aangegeven spelden op elkaar voor een gelijke verdeling. • Werk de gestikte naad samen met een lock-of zigzagsteek af; rek hierbij het boord iets uit.
 2. Die Unterkante der Ärmel oder Hosenbeine und die Ansatzkante des Bündchens in vier gleiche Teile verteilen. • Diese Punkte mit Stecknadeln markieren. • Das Bündchen über die rechte Stoffseite des Teils oder Ärmels schieben. Dabei die Ansatzkante des Bündchens und die Unterkante des Teils oder Ärmels bündig halten. Das Bündchen leicht gedehnt anstecken, heften und steppen (eventuell mit einem schmalen Zickzackstich), damit die Ansatzkante des Bündchens und die Unterkante des Teils oder Ärmels gleich lang sind. Dabei die Markierungs-Stecknadeln aufeinanderhalten, damit alles schön gleichmäßig verteilt ist. • Die Steppnaht mit einem Overlock- oder Zickzackstich versäubern; dabei das Bündchen leicht dehnen.

	Goede kant		Rechte Stoffseite
	Verkeerde kant		Linke Stoffseite
	Verstevigde kant		Verstärkte Stoffseite

Knipmode

blad 31 van 34/ Seite 31 von 34

HEUPBOORD ZONDER STUKJE VOORPAND HÜFTBUND

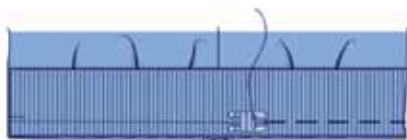

Vouw de heupboord dubbel met de verkeerde kanten op elkaar. • Rijg de aanzetnaden met losse steken op elkaar vast. Dat geeft nog ruimte voor rek als je ze vast stikt. Geef met spelden de middenachterlijn van de heupboord en het achterpand aan. Speld en rijg de heupboord op de goede kant langs de onderrand van de panden. Houd hierbij de middenachter spelden op elkaar voor een gelijke verdeling. • Stik (eventueel met een flauwe zigzagsteek) de boord, iets uitgerekt, langs de onderrand van de panden, zodat de aanzetnaad van de heupboord en de onderrand van de panden even lang zijn. • Werk de gestikte naad samen met een lock- of zigzagsteek af en rek hierbij de boord iets uit. Den Hüftbund links auf links falten.

- Die Ansatznähte mit losen Stichen aufeinanderheften. Das gibt noch etwas Platz zum Dehnen, wenn man sie feststept. Mit Stecknadeln die rückwärtige Mitte des Hüftbundes und des rückwärtigen Teils markieren. Den Hüftbund auf der rechten Stoffseite entlang der Unterkante der Teile stecken. Dabei die Stecknadeln in der rückwärtigen Mitte aufeinanderhalten, damit alles schön gleichmäßig verteilt ist.
- Den Hüftbund leicht gedehnt (eventuell mit einem schmalen Zickzackstich) entlang der Unterkante der Teile steppen, damit die Ansatznaht des Hüftbundes und die Unterkante der Teile gleich lang sind.
- Die Steppnaht mit einem Overlock- oder Zickzackstich versäubern; dabei den Hüftbund leicht dehnen.

HEUPBOORD MET STUKJE VOORPAND

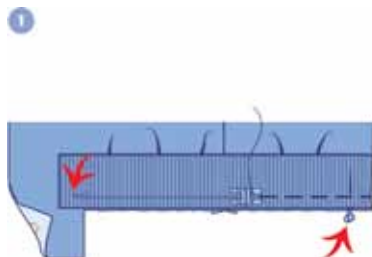

1. Vouw de heupboord dubbel met de verkeerde kanten op elkaar. • Rijg de aanzetnaden met losse steken op elkaar vast. Dat geeft nog ruimte voor rek als je ze vast stikt. • Geef met spelden de middenachterlijn van de heupboord en het achterpand aan. • Speld en rijg, vanaf de naad aan de uiteinden, de heupboord vanaf en tot de patroonlijn op de goede kant langs de onderrand van de panden. • Houd hierbij de middenachter spelden op elkaar voor een gelijke verdeling. • Stik (eventueel met een flauwe zigzagsteek) de boord, iets uitgerekt, langs de onderrand van de panden, zodat de aanzetnaad van de heupboord en de onderrand van de panden even lang zijn. • Werk de gestikte naad samen met een lock- of zigzagsteek af en rek hierbij de boord iets uit.

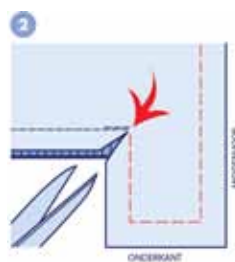

2. Knip de naad bij de hoek van het voorpandstuk schuin in.

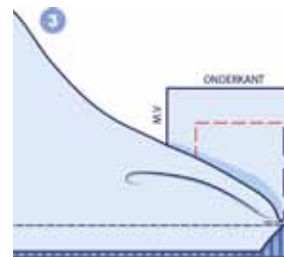

3. Leg de naden van de zijrand van het voorpandstuk en van de boord op elkaar. • Speld, rijg en stik de uiteinden van de boord op die zijrand vast. Laat hierbij de naad aan de onderrand van het voorpandstuk uitsteken.



4. Stik het beleg langs de onderrand van het voorpand en stik het beleg aansluitend precies tot de ingeknippte hoek langs de zijrand van het voorpandstuk. • Knip de naden ongelijk en de hoeken aan de onderrand schuin af.



5. Vouw het beleg naar binnen en zet het vast op de naden. • Rijg de voor-, onder- en zijrand van de voorpanden plat. • Stik de voor- en onderrand en de zijrand van de voorpanden door.

Knipmode

blad 32 van 34/ Seite 32 von 34

VOERING FUTTER

BEWEGINGSPLOOI VOERING BEWEGUNGSFALTE FUTTER

Met een bewegingsplooi geef je een kledingstuk ruimte om er goed in te kunnen bewegen.

Leg voor de bewegingsplooi het midden van het achterpand aan de bovenkant 2 cm van de stofvouw af (verder recht van draad), knip de vouwlijn niet door.

Eine Bewegungsfalte in einem Kleidungsstück gibt mehr Bewegungsfreiheit. Für die Bewegungsfalte die Mitte des rückwärtigen Teils oben 2 cm vom Stoffbruch entfernt legen (weiterhin fadengerade), schneiden Sie das Teil im Stoffbruch NICHT durch.

1



1. Vouw het achterpand dubbel en stik de extra aangeknijpte ruimte van het achterpand aan de

boven- en onderkant ± 5 cm op de middenachterlijn dicht, laat de stiksels rond naar de vouw lopen.

1. Rückwärtiges Teil falten und die Stoffzugabe des rückw. Teils an die Ober- und Unterseite ± 5 cm auf der rückwärtigen Mittelnahtlinie zustepfen, die Nähte rund zur Falte hin laufen lassen.

2

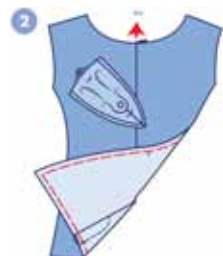

2. Strijk de plooi aan de goede kant plat.
2. Die Falte auf der rechten Stoffseite flach bügeln.

VOERING MOUW ÄRMELFUTTER

1



1. Stik de voeringmouwnaad, maar houdt in het midden een opening van ± 15 cm om te keren. Keer de mouw.

1. Die Futternahstücken und in der Mitte eine ± 15 cm große Öffnung stehen lassen. Den Ärmel wenden

2

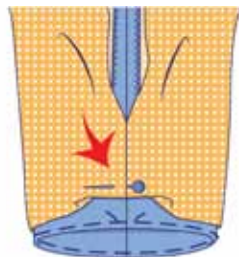

2. Schuf de mouwen in elkaar. • Vouw de zoom van de mouw naar binnen. • Rijg de zoom langs de onderrand van de mouw. • Vouw de naad aan de onderrand van de voeringmouwnaad naar binnen en zet hem met een speld op de zoom van de mouw vast.

2. Die Ärmel ineinanderschleiben. • Den Ärmelsaum nach innen falten. • Den Saum entlang der Ärmelunterkante heften. • Die Naht auf der Unterseite der Ärmelfutternahstücken nach innen falten und mit Stecknadeln auf dem Ärmelsaum befestigen.

3



3. Trek de linkermouw en voeringmouw door de opening van de voeringmouwnaad naar de goede kant. • Haal de speld uit de stof

en de voering en leg de onderrand van de mouw en voeringmouw met de goede kanten op elkaar. • Speld en rijg de onderrand van de mouwen op elkaar.

3. Den linken Ärmel und das Ärmelfutter durch die Öffnung der Ärmelfutternahstücken auf die rechte Seite ziehen. • Die Stecknadeln aus dem Stoff und dem Futter entfernen und die Ärmelunterkante und das Ärmelfutter rechts auf rechts legen. • Die Ärmelunterkante aufeinanderstecken und heften.

4



4. Stik de onderrand van de mouwen op elkaar. • Knip de naden op 0,75 cm af.
4. Die Ärmelunterkanten aufeinandersteppen. • Die Nahtzugaben bis auf 0,75 cm abschneiden.

5

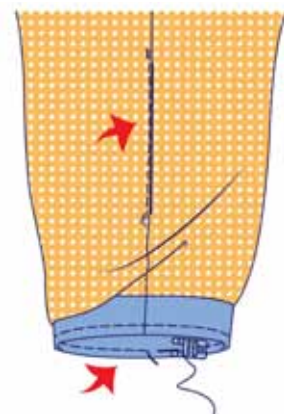

5. Schuf de mouw terug. • Stik eventueel de onderrand van de mouw met een enkel stiksel door. • Vouw de overlengte van de voering over de zoom naar beneden en strijk de voering plat. • Werk zo ook de onderrand van de rechtermouw af. • Speld en stik de opening van de voeringmouwnaad met ingeslagen naden op elkaar.

5. Ärmel zurückstülpen. • Eventuell die Unterkante der Ärmel mit einer einfachen Naht absteppen. • Die Überlänge des Futters über den Saum hin nach unten falten und das Futter flach bügeln. • Auf gleiche Weise auch die Unterkante des rechten Ärmels versäubern. • Die Öffnung der Ärmelfutternahstücken mit eingeschlagenen Nähten aufeinanderstecken und steppen.



Knipmode

ZOMEN SÄUME

ZOOM MET INSLAG SAUM MIT EINSCHLAG

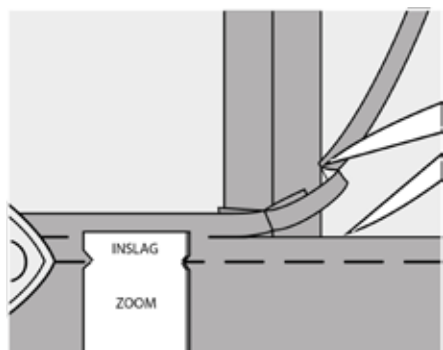

Aan de onderrand van glad of sluitvallende kleding reken je gemiddeld 4 à 5 cm zoom en bij wijde kleding 2 à 3 cm. Voor blazer, jasjes en jassen houd je ± 4 cm zoom aan.

- Geef de patroonlijn van de zoom met een rijgdraad aan.
- Teken met kleermakerskrijt (bij voorkeur in een lichte tint i.v.m. vlekken) de zoombreedte en de inslag (indien nodig) op de stof af. Het is handig om hiervoor een kartonnen mal te maken.
- Knip de overtollige stof er daarna af.

An der Unterkante von glatt fallender oder anliegender Kleidung beträgt der Saum meist 4 bis 5 cm und bei weit sitzender Kleidung 2 bis 3 cm. Für Blazer, Jäckchen und Jacken ist der Saum meist ± 4 cm breit.

- Die Schnittlinie des Saums mit einem Heftfaden markieren.
- Mit Schneiderkreide (vorzugsweise in heller Farbe, wegen Flecken) die Saumbreite und den Einschlag (falls notwendig) auf dem Stoff einzeichnen. Es ist praktisch, wenn man dazu eine Kartonschablone anfertigt.
- Den überflüssigen Stoff danach wegschneiden.

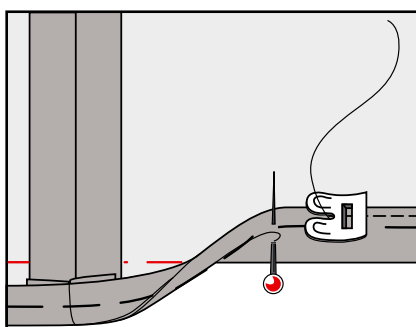

Vouw de inslag aan de onderrand van de panden naar binnen en rijg hem langs de vouwrand vast. Vouw de zoom naar binnen en speld hem vast. Stik de zoom smal op de kant vast. Verwijder de rijgdraad na het stikken.

- Den Saumeinschlag nach innen falten und entlang der Umschlagkante festheften.
- Den Saum ein zweites Mal nach innen falten und feststecken.
- Den Saum knappkantig feststeppen.
- Die Heftnaht nach dem Steppen entfernen.

ONZICHTBARE ZOOM UNSICHTBARER SAUM

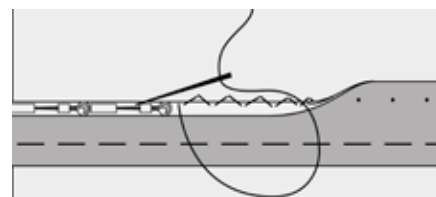

Werk de onderrand van het kledingstuk af met een lock-of zigzagsteek. Speld de zoom in de panden. Rijg de zoom 1,5 cm onder de afgewerkte randvast.

- Vouw de afgewerkte rand van de zoom ± 0,75 cm naar buiten om en speld hem vast. Zet de vouwrand met kleine steekjes op de panden vast; neem steeds één à twee weefdraden van de stof op, zodat de steek aan de goede kant onzichtbaar wordt. Trek de draad niet te strak aan.

Versäubern Sie die Unterkante des Kleidungsstücks mit einem Overlock- oder Zickzackstich. Saum nach innen umlegen, heften und 1,5 cm unterhalb der versäuberten Kante reihen.

- *Die versäuberte Kante des Saums ± 0,75 cm nach außen umlegen und heften. Die umgelegte Kante mit kleinen Stichen auf den Teilen festnähen; nehmen Sie stets ein bis zwei Webfäden des Stoffs auf, sodass der Stich auf der rechten Seite unsichtbar bleibt. Ziehen Sie den Faden nicht zu stark an.



Knipmode

blad 34 van 34/ Seite 34 von 34

ZICHTBARE ZOOM SICHTBARER SAUM

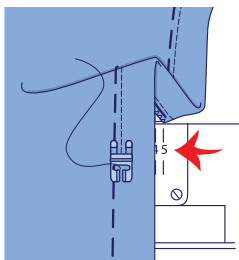

Speld en rijg de zoom in de onderrand. Stik de zoom aan de goede kant van het kledingstuk vast. Wijzig voor een bredere zoom de naaldstand, zodat de afstand tussen de vouwrand van de zoom en het stiksel breder wordt.

Den Saum in die Unterkante stecken und heften. Den Saum auf der rechten Stoffseite des Kleidungsstücks feststeppen. Für einen breiteren Saum den Nadelstand verändern, damit der Abstand zwischen der Umschlagkante des Saums und der Naht größer wird.

ZOOM MET EEN TWEELINGNAALD STEPHEN MIT EINEER ZWILLINGSNADEL

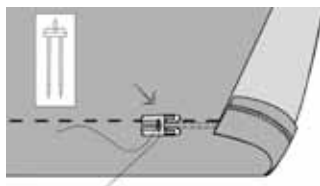

Bij rekbaar stoffen worden naden en zomen vaak met een tweelingnaald doorgestikt. Bij dit stiksel knapt de draad minder snel. Houd bij het doorstikken met de tweelingnaald de goede kant van de stof boven.

Bei dehnbaren Stoffen werden Nähte und Säume häufig mit einer Zwillingnadel abgesteppt. Bei diesem Stichbild reißt der Faden weniger schnell. Beim Absteppen mit der Zwillingnadel zeigt die rechte Stoffseite nach oben.